



オンラインユーザーズガイド

DCP-J1200N

目次

本ガイドの使い方	1
注意事項の定義	2
商標	3
オープンソースライセンスについて	4
著作権とライセンスについて	5
重要事項	6
本製品のご案内	7
本製品をご使用になる前に	8
操作パネルの概要	9
LED のパターンと表示内容	11
Brother Utilities へのアクセス (Windows)	12
ブラザーのソフトウェアとドライバーをアンインストールする (Windows)	13
本製品の USB ポートの場所	14
紙の取り扱い	15
用紙のセット	16
用紙トレイに用紙をセットする	17
手差しトレイに用紙をセットする	26
印刷できない範囲	29
用紙設定	30
使用可能な印刷用紙について	33
原稿のセット	39
原稿台ガラスに原稿をセットする	40
読み取りできない範囲	41
印刷	42
パソコンから印刷する (Windows)	43
写真を印刷する (Windows)	44
文書を印刷する (Windows)	45
印刷ジョブをキャンセルする (Windows)	46
1 枚の用紙に複数ページを印刷する (N in 1) (Windows)	47
ポスターとして印刷する (Windows)	48
手動で用紙の両面を印刷する (手動両面印刷) (Windows)	49
手動で小冊子として印刷する (Windows)	52
カラー文書をモノクロで印刷する (Windows)	54
にじみや紙詰まりを防ぐ (Windows)	55
おまかせ印刷設定を使用する (Windows)	56
初期値の印刷設定を変更する (Windows)	59
印刷設定 (Windows)	60
パソコンから印刷する (Mac)	64
Brother iPrint&Scan を使用して印刷する (Windows/Mac)	65
Brother iPrint&Scan を使用して写真または文書を印刷する (Windows/Mac)	66
Brother iPrint&Scan を使用して 1 枚の用紙に複数ページを印刷する (N in 1) (Windows/Mac) ...	68
Brother iPrint&Scan を使用してカラー文書をモノクロで印刷する (Windows/Mac)	69
Eメールの添付ファイルを印刷する	70
スキャン	71

本製品のボタンを使用してスキャンする	72
本製品のボタンを使用してスキャンする	73
原稿の文字をテキストデータとしてスキャンする (OCR)	76
スキャンしたデータをメールの添付ファイルとして保存する	77
Web サービスを使ってスキャンする (Windows 7、Windows 8.1 および Windows 10)	78
Brother iPrint&Scan を使用してスキャンする (Windows/Mac)	82
お使いのパソコンからスキャンする (Windows).....	83
Nuance™ PaperPort™ 14SE またはその他の Windows アプリケーションを使用してスキャンする	84
Windows FAX とスキャンを使ってスキャンする	89
お使いのパソコンからスキャンする (Mac)	92
コピー	93
コピーの概要.....	94
コピーする	95
Brother Mobile Connect を使用したコピー	96
ID カードをコピーする.....	97
レイアウトコピーをする (N in 1 コピーまたはポスターコピー)	98
コピー設定	100
ネットワーク.....	102
対応している基本ネットワーク機能について	103
ネットワークを設定する.....	104
操作パネルを使用してネットワークを設定する	105
無線ネットワーク設定	106
無線ネットワークを使用する.....	107
Wireless Direct を使用する	114
無線 LAN を有効/無効にする.....	117
無線 LAN レポートを印刷する	118
ネットワーク機能	121
ネットワーク設定リストを印刷する.....	122
ネットワーク設定をお買い上げ時の設定にリセットする	123
ブラザー管理ツール.....	124
セキュリティ.....	125
ネットワークセキュリティ機能をご使用になる前に	126
デバイスセキュリティの証明書を設定する.....	127
サポートされているセキュリティ証明書機能	128
証明書の作成とインストールの手順.....	129
自己署名証明書を作成する	130
CSR を作成して認証局 (CA) からの証明書をインストールする	131
証明書とプライベートキーのインポートとエクスポートについて	135
複数の証明書を管理する.....	138
SSL/TLS を使用する.....	139
SSL/TLS について.....	140
SSL/TLS を使用した安全なネットワーク製品の管理.....	143
SSL/TLS を使用して文書を安全に印刷する	148
モバイル接続.....	150
AirPrint	151
AirPrint の概要.....	152

AirPrint を使用する前に (macOS)	153
AirPrint を使用して印刷する	154
AirPrint を使用してスキャンを行う (macOS)	157
AirPrint の問題	158
Mopria™ Print Service および Mopria™ Scan	159
Brother Mobile Connect	160
Windows および Mac 向けの Brother iPrint&Scan	161
Windows および Mac 向けの Brother iPrint&Scan の概要	162
トラブルシューティング	163
エラーおよびメンテナンスに関する LED 表示	164
用紙が詰まったときは	168
製品の内部の用紙詰まり	169
本製品に問題がある場合は	172
用紙の取り扱いと印刷の問題	173
その他の問題	179
ネットワークの問題	180
AirPrint の問題	189
本製品の情報を確認する	190
本製品を初期状態に戻す	191
本製品を廃却するときは	192
日常のお手入れ	193
インクカートリッジを交換する	194
お使いのブラザー製品を清掃する	197
スキャナーを清掃する	198
本製品からプリントヘッドのクリーニングをする	199
Web Based Management を使用してプリントヘッドのクリーニングをする	200
パソコンからプリントヘッドのクリーニングをする (Windows)	201
本製品の外側を清掃する	203
本製品のプラテンを清掃する	204
排紙ローラーを清掃する	205
ベースパッドを清掃する	206
給紙ローラーを清掃する	207
お使いのブラザー製品を確認する	208
印刷品質をチェックする	209
本製品の状態をパソコンで確認する (Windows)	210
Brother iPrint & Scan を使用して本製品の状態を確認する (Windows/Mac)	215
罫線ずれ、文字ぶれを改善する	217
Web Based Management を使用して印刷位置を確認する	218
印刷オプションを変更して印刷結果を改善する	219
製品を梱包して輸送する	220
製品の設定	222
Web Based Management を使用して製品の設定を変更する	223
Web Based Management とは	224
Web Based Management にアクセスする	225
Web Based Management へのログインパスワードを設定または変更する	227
基本設定	228
停電になったときは (メモリー保存)	234





付録	235
仕様.....	236
消耗品のご案内.....	240
アフターサービスのご案内.....	241

本ガイドの使い方

- [注意事項の定義](#)
- [商標](#)
- [オープンソースライセンスについて](#)
- [著作権とライセンスについて](#)
- [重要事項](#)

注意事項の定義

本ガイドでは、以下の記号が使用されます。

 警告	警告は、この表示を無視して、誤った取り扱いをすると、人が死亡または重傷を負う可能性がある内容を示しています。
 注意	注意は、この表示を無視して、誤った取り扱いをすると、人が傷害を負う可能性がある内容を示しています。
重要	重要は、この表示を無視して、誤った取り扱いをすると、物的損害の可能性がある内容を示しています。
お願い	お願いは、ご使用していただく上での注意事項、制限事項などの内容を示しています。
	有益なヒントや補足情報を示しています。
	「感電の危険があること」を示しています。
太字	本製品の操作パネルやパソコン画面に表示されるボタンを示しています。
[XXXXX]	括弧で囲まれたテキストは、本製品の画面に表示されるメッセージを示しています。

✓ 関連情報

- [本ガイドの使い方](#)

商標

Apple、App Store、AirPrint、Mac、iPad、iPhone、iPod touch、macOS、iPadOS および Safari は、米国およびその他の国々で登録された Apple Inc.の商標です。iPhone の商標は、アイホン株式会社のライセンスにもとづき使用されています。

Nuance および PaperPort は、米国および／またはその他の国における Nuance Communications, Inc. およびその子会社の商標または登録商標です。

Wi-Fi®および Wi-Fi Alliance®は、Wi-Fi Alliance®の登録商標です。

WPA™、WPA2™、および Wi-Fi Protected Setup™は、Wi-Fi Alliance®の商標です。

Android、Google Play および Google Chrome は Google LLC の商標です。

Bluetooth® ワードマークは登録商標であり、Bluetooth SIG, Inc.が所有権を有します。ブラザー工業株式会社は使用許諾の下でこれらのマークを使用しています。その他の商標および登録商標は、それぞれの所有者の商標および登録商標です。

Mopria™ および Mopria™ のロゴは、米国およびその他の国における Mopria Alliance, Inc.の登録商標およびまたは未登録商標およびサービスマークです。不正使用は固く禁じられています。

本ガイドに記載されているソフトウェアの各社は、各プログラムに固有のソフトウェアライセンス契約を有しています。

ブラザー製品および関連資料等に記載されている社名及び商品名はそれぞれ各社の商標または登録商標です。

✓ 関連情報

- [本ガイドの使い方](#)

オープンソースライセンスについて

オープンソースライセンスに関する記述は、弊社サポートサイト (support.brother.co.jp) の製品マニュアルをご覧ください。

✓ 関連情報

- [本ガイドの使い方](#)

著作権とライセンスについて

©2021 Brother Industries, Ltd. All rights reserved.

This product includes software developed by the following vendors:

This product includes the “KASAGO TCP/IP” software developed by ZUKEN ELMIC, Inc.



関連情報

- [本ガイドの使い方](#)

重要事項

- ブラザードライバーとソフトウェアの更新情報については、support.brother.co.jp を確認してください。
- 製品の性能を最新の状態に保つため、最新のファームウェア更新がないか、support.brother.co.jp をご確認ください。ファームウェアが最新でないと、製品の機能の一部がご利用になれない場合があります。
- 購入された国以外で本製品を使用しないでください。海外各国における通信規格に反する場合や、海外で使用されている電源が本製品で適切に使用できない恐れがあります。
- 本製品を交換または廃棄するときは、お買い上げ時の設定にリセットして個人情報をすべて削除することを強くお勧めします。
- 本文中の Windows 10 は、Windows 10 Home、Windows 10 Pro、Windows 10 Education、および Windows 10 Enterprise を指します。
- 本文中の Windows Server 2008 は、Windows Server 2008 および Windows Server 2008 R2 を指します。
- 本ガイド内の画面はイメージであるため、実際の画面とは異なる場合があります。
- 特に指定のない限り、本書は Windows 10 および macOS v10.15.x の画面を使用していますが、実際のパソコンの画面はお使いの OS によって異なる可能性があります。
- 本ガイドならびに本製品の仕様は予告なく変更されることがあります。
- 本書では、XXX-XXXX は製品のモデル名を表します。

✓ 関連情報

- [本ガイドの使い方](#)

関連トピック：

- [本製品を初期状態に戻す](#)

本製品のご案内

- 本製品をご使用になる前に
- 操作パネルの概要
- LED のパターンと表示内容
- Brother Utilities へのアクセス (Windows)
- 本製品の USB ポートの場所

本製品をご使用になる前に

印刷操作を行う前に以下の内容を確認してください。

- 本製品に適切なソフトウェアおよびドライバーがインストールされていることを確認します。
- USB ユーザーの場合：インターフェイスケーブルが安全に接続されていることを確認します。

正しい用紙の選択

高印字品質を確保するには、正しい用紙を選択することが重要です。用紙を購入する前に、使用可能な用紙に関する情報をお読みになり、プリンタードライバーまたは印刷に使用するアプリケーションの設定に応じて印刷範囲を決定してください。

ファイアウォール (Windows)

お使いのパソコンがファイアウォールによって保護されており、ネットワーク印刷またはネットワークスキャンが使えない場合は、ファイアウォールの設定を変更する必要があります。Windows ファイアウォールを使用し、インストーラーからドライバーをインストールした場合、必要なファイアウォールはすでに設定されています。別のファイアウォールを使用している場合は、お使いのファイアウォールのユーザーズガイドを参照するかメーカーにお問い合わせください。

✓ 関連情報

- [本製品のご案内](#)

操作パネルの概要

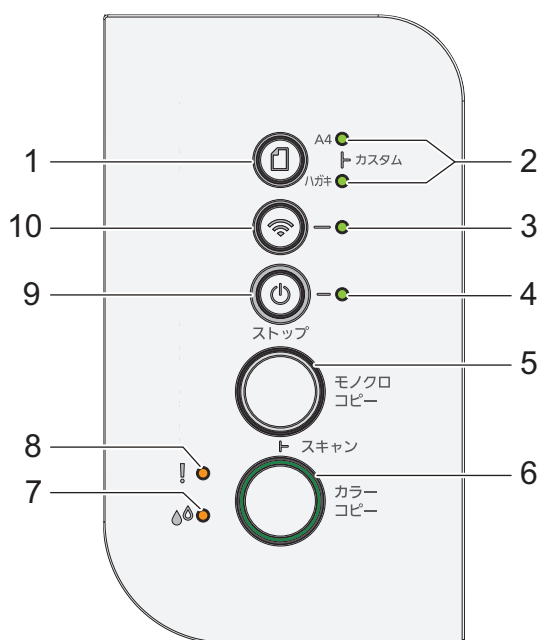

1. ① (用紙)

用紙サイズと用紙タイプを設定するときはこのボタンを押します。

2. A4 ランプ/B5 ランプ

選択されている用紙サイズと用紙タイプの設定を示します。

<p>A4 ● カスタム B5 ○</p>	<ul style="list-style-type: none"> 用紙タイプ：普通紙 用紙サイズ：A4 (標準的な文書を印刷する場合)
<p>A4 ○ カスタム B5 ●</p>	<ul style="list-style-type: none"> 用紙タイプ：その他の光沢紙 用紙サイズ：B5 (写真印刷の場合)
<p>A4 ● カスタム B5 ●</p>	カスタム設定

3. Wi-Fi ランプ

無線ネットワークの状態を示します。







	接続中 (点滅)
	接続完了 (点灯)
	接続切れ (ゆっくり点滅)
	オフ

4. 電源ランプ

本製品の状態を示します。

5. モノクロコピー

- モノクロコピーを開始するときに押します。

- **カラーコピー**と同時に押しして原稿のスキャンを開始します（スキャン設定によってカラーまたはモノクロ）。
 - （ストップ）と同時に押しして、リセットモードにアクセスします。
6. **カラーコピー**
フルカラーコピーを開始するときに押します。
7. **インクランプ**
本製品がインクエラーを検出したこと、またはメンテナンスモードになったことを示します。
8. **警告ランプ**
本製品がエラーを検出したこと、またはリセットモードになったことを示します。
9. （ストップ）電源オン/オフ
- 処理中の動作を停止するときに押します。
 - 選択したモードを終了するときに押します。
 - （ストップ）を押しして本製品の電源を入れます。
- （ストップ）を長押しすると本製品の電源がオフになり、残りの操作はすべてキャンセルされます。**電源ランプ**が点滅し、数秒間経ってから製品の電源が切れます。
- （ストップ）を使って電源をオフにした場合、印刷品質を維持するために定期的にプリントヘッドのクリーニングが行われます。プリントヘッドを長持ちさせ、インク効率を良くし、印刷品質を維持するため、本製品は常時電源に接続しておいてください。
10. （Wi-Fi）
- ボタンを単独で、または別のボタンと同時に押しして、無線設定を行ったり、ネットワークレポートを印刷したりします。本製品が待機状態のときにのみ使用してください。
 - 無線ネットワークに接続できない場合は、このボタンと**カラーコピー**を同時に押しして Wi-Fi を再起動してください。
 - （ストップ）と同時に押しして、Wi-Fi モードにアクセスします。

関連情報

- [本製品のご案内](#)

LED のパターンと表示内容

本製品の操作パネルにある LED は、点灯したり点滅したりして製品の状態を表します。

LED	詳細
	LED はオフです。
 	LED は点灯しています。
 	LED は点滅しています。
 	LED は弱くゆっくり点滅しています。

LED	状態	詳細
  (点灯)	スタンバイ	印刷の準備が整いました。
  (点滅)	動作中	製品が印刷ジョブを処理しています。
	ウォーミングアップ (低温)	製品はウォームアップしています。
	クールダウン (高温)	製品はクールダウンしています。
  (交互に点滅)	データが残っている	印刷データが製品のメモリー内にあります。ジョブをキャンセルして製品のメモリーから削除するには、  (ストップ) を押します。
	ジョブがキャンセルされました	製品は印刷ジョブをキャンセルしています。
  (弱くゆっくり点滅)	スリープモード	スリープモード (省電力モード) では、製品の電源がオフになったように見えますが、データの受信はできます。 印刷ジョブを送信すると、製品が起動します。

✓ 関連情報

- [本製品のご案内](#)

関連トピック：

- [エラーおよびメンテナンスに関する LED 表示](#)

Brother Utilities へのアクセス (Windows)

Brother Utilities は、お使いのパソコンにインストールされたブラウザアプリケーションに簡単にアクセスできるアプリケーションランチャーです。

1. 以下のいずれかを行ってください：

- Windows 10

 > **Brother** > **Brother Utilities** をクリックします。

- Windows 8.1

スタート画面の左下にマウスを移動し、 をクリックします (タッチ操作の端末の場合は、**スタート**画面を下から上にフリックし、**アプリ**画面を表示します)。

アプリ が表示されたら、 (**Brother Utilities**) をタップまたはクリックします。

- Windows 7

 (**スタート**) > **すべてのプログラム** > **Brother** > **Brother Utilities** をクリックします。

2. 本製品を選択します。

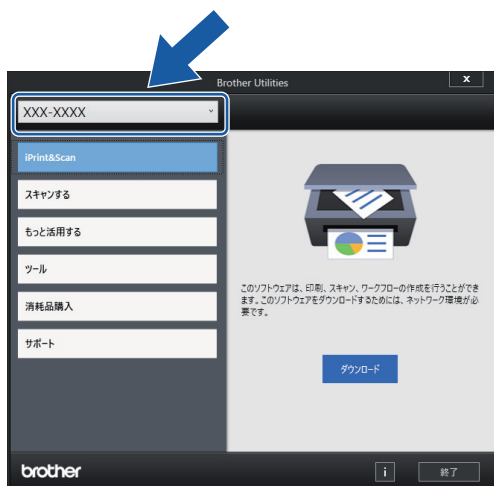

3. 利用する操作を選択します。

✓ 関連情報

- 本製品のご案内
 - ブラザーのソフトウェアとドライバーをアンインストールする (Windows)

ブラザーのソフトウェアとドライバーをアンインストールする (Windows)

1. 以下のいずれかを行ってください：

- Windows 10

 > **Brother** > **Brother Utilities** をクリックします。

- Windows 8.1

スタート画面の左下にマウスを移動し、 をクリックします (タッチ操作の端末の場合は、スタート画面を下から上にフリックし、**アプリ**画面を表示します)。

アプリ が表示されたら、 (**Brother Utilities**) をタップまたはクリックします。

- Windows 7

 (**スタート**) > **すべてのプログラム** > **Brother** > **Brother Utilities** をクリックします。

2. ドロップダウンリストをクリックして、お使いの機器のモデル名を選択します (未選択の場合)。左ナビゲーションバーの**ツール**をクリックして、**アンインストール**をクリックします。

ダイアログボックスの指示に従い、ソフトウェアやドライバーをアンインストールします。

✓ 関連情報

- [Brother Utilities へのアクセス \(Windows\)](#)

本製品の USB ポートの場所

USB ケーブルの差し込み口は原稿台カバーの下にあります。

本製品の使用に必要なドライバーとソフトウェアをインストールするには、support.brother.co.jp で、お使いのモデルのソフトウェアダウンロードページをご覧ください。

1. 原稿台カバーを持ち上げます。

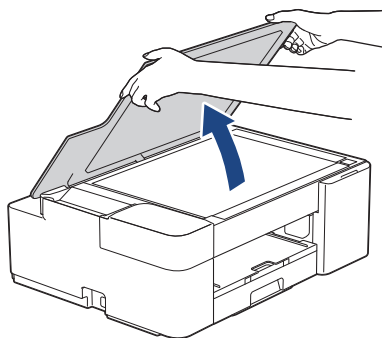

2. 図のように、原稿台カバーの下にある正しい差し込み口を探します。

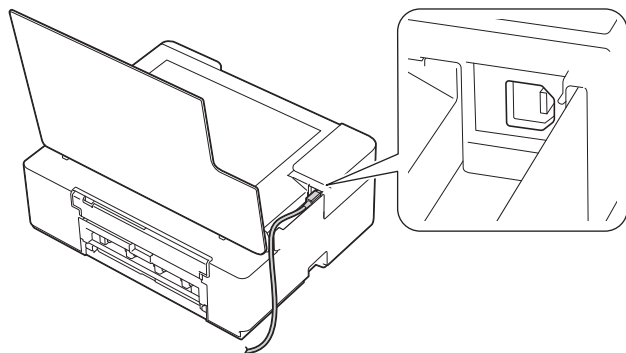

 ケーブルを注意して溝におさめ、本製品の背面に引き出してください。

3. 原稿台カバーを静かに閉じます。

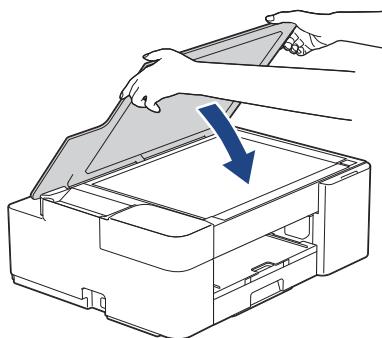

✓ 関連情報

- 本製品のご案内

紙の取り扱い

- 用紙のセット
- 原稿のセット

用紙のセット

- 用紙トレイに用紙をセットする
- 手差しトレイに用紙をセットする
- 印刷できない範囲
- 用紙設定
- 使用可能な印刷用紙について
- エラーおよびメンテナンスに関する LED 表示
- 用紙の取り扱いと印刷の問題

用紙トレイに用紙をセットする

- カット紙または 2L 判を用紙トレイにセットする
- 用紙トレイに写真用紙やはがきをセットする
- 用紙トレイに封筒をセットする

カット紙または 2L 判を用紙トレイにセットする

- 種類の異なる用紙を一度に同じ用紙トレイにセットしないでください。
- 異なるサイズの用紙をセットした場合、本製品かお持ちのパソコンの用紙サイズ設定を変更する必要があります。

1. 排紙ストッパー (1) が開いている場合は、ストッパーを閉じてから、排紙トレイ (2) を閉じます。

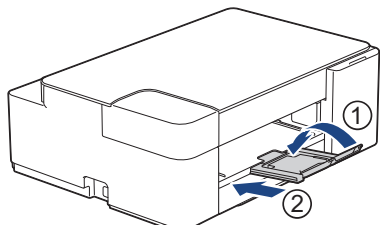

2. 用紙トレイを本製品から完全に引き出します。

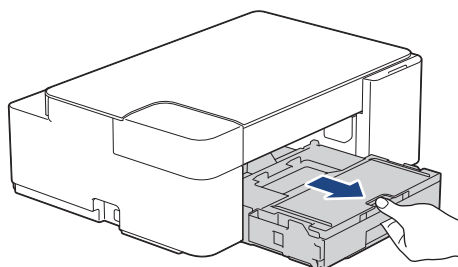

3. 排紙トレイカバー (1) を持ち上げます。

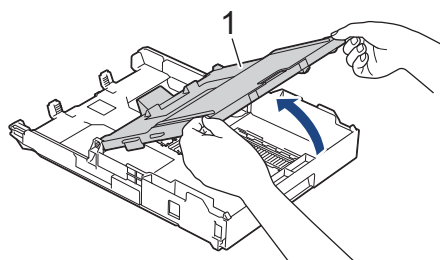

4. 用紙サイズに合わせて、用紙幅ガイド (1) と用紙長さガイド (2) を軽く押ししてスライドさせます。

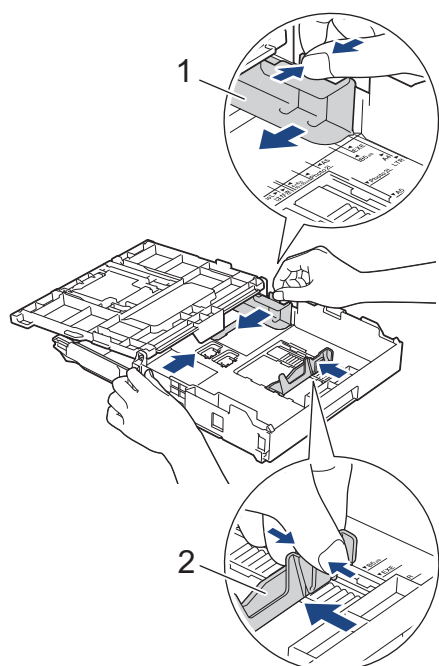

5. 紙詰まりや給紙不良を防ぐために、用紙をよくさばきます。

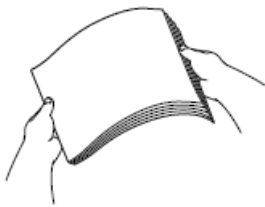

用紙がカールしていないこと、しわがないことを常に確認してください。

6. 印刷したい面を**下**にして、用紙を丁寧に用紙トレイにセットします。

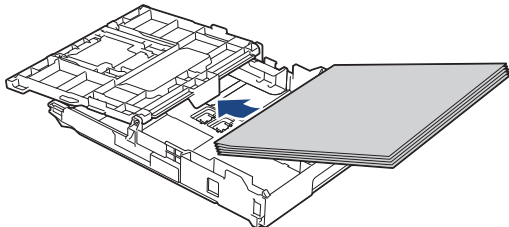

用紙がトレイに平らにセットされており、用紙長さガイド (1) が用紙の端に当たっていることを確認します。

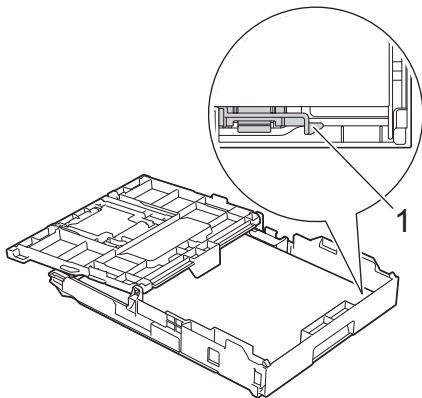

重要

- 用紙を奥まで押し込まないように注意してください。用紙がトレイの奥で持ち上がり、給紙の問題が発生する場合があります。
- 20枚を超える2L判 (127 x 178mm) の用紙をセットすると、紙詰まりを起こすおそれがあります。



トレイが空になる前に用紙を追加するときは、トレイから用紙を取り出し、追加する用紙を重ねます。重送を防ぐために、常に用紙をよくさばいてください。

7. 用紙に合わせて用紙幅ガイド (1) を丁寧に調整します。

用紙幅ガイドが用紙の端に当たっていることを確認します。

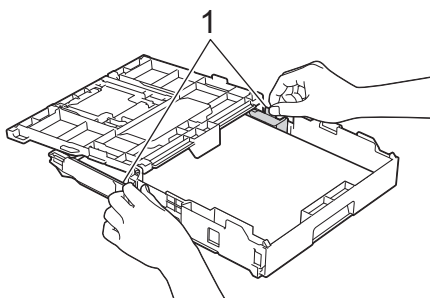

8. 排紙トレイカバーを閉じます。

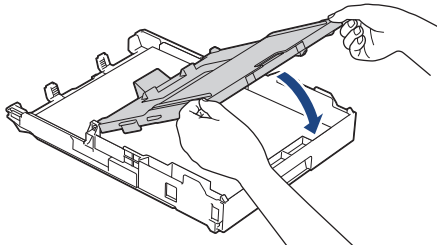

9. 用紙トレイをゆっくりと押して、製品に確実に取り付けます。

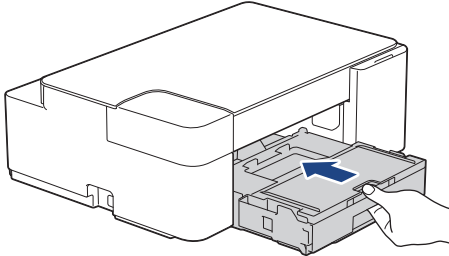

10. 排紙トレイ (1) を所定の位置に固定されるまで引き出し、排紙ストッパー (2) を開きます。

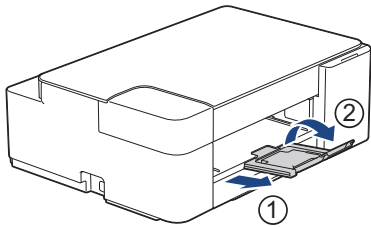

✓ 関連情報

- [用紙トレイに用紙をセットする](#)

関連トピック：

- [正しい印刷用紙を選択する](#)

用紙トレイに写真用紙やはがきをセットする

- 種類の異なる用紙を一度に同じ用紙トレイにセットしないでください。
- 異なるサイズの用紙をセットした場合、本製品かお持ちのパソコンの用紙サイズ設定を変更する必要があります。

1. 排紙ストッパー (1) が開いている場合は、ストッパーを閉じてから、排紙トレイ (2) を閉じます。

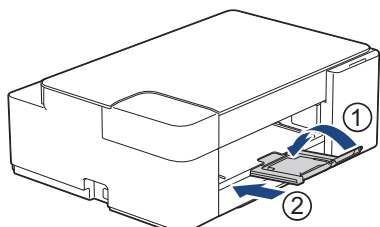

2. 用紙トレイを本製品から完全に引き出します。

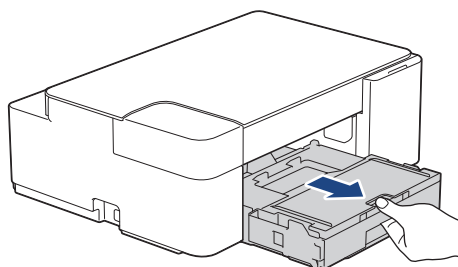

3. 排紙トレイカバー (1) を持ち上げます。

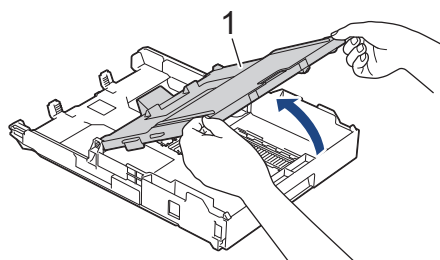

4. 以下のいずれかを行ってください：

- 用紙トレイにL判 (89 x 127mm) をセットする場合、Photo L ストッパー (1) を起こしてください。
- 用紙トレイにはがきをセットする場合、はがきストッパー (2) を起こしてください。

用紙サイズに合わせて、用紙幅ガイド (3) を軽く押ししてスライドさせます。

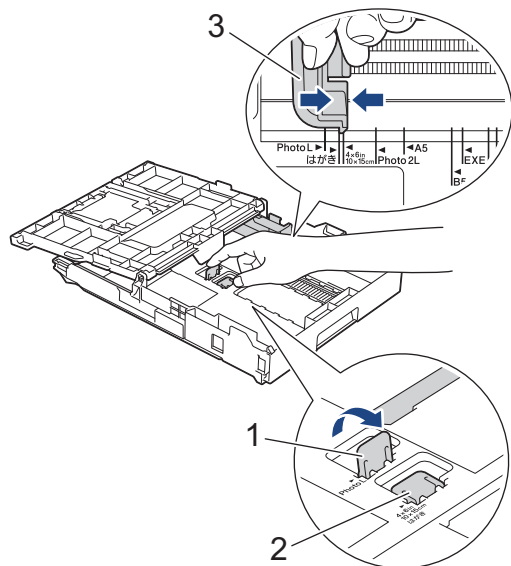

5. 排紙トレイカバーを閉じます。

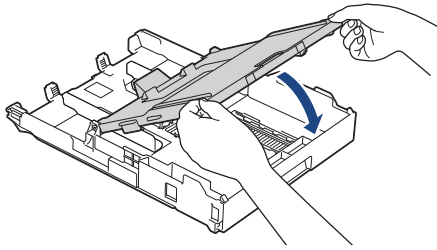

6. 印刷したい面を**下**にして、最大 20 枚の写真用紙または最大 50 枚のはがきをセットします。
最大枚数を超える用紙をセットすると、紙詰まりを起こすおそれがあります。

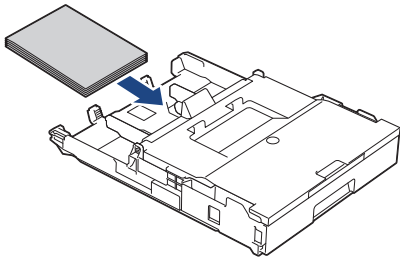

7. 排紙トレイカバーを持ち上げます。

8. 用紙に合わせて用紙幅ガイド (1) を丁寧に調整します。

用紙幅ガイドが用紙の端に当たっており、用紙がトレイに平らにセットされていることを確認します。

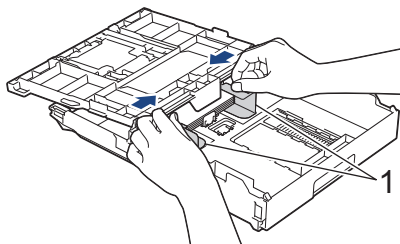

9. 排紙トレイカバーを閉じます。

10. 用紙トレイをゆっくりと押して、製品に確実に取り付けます。

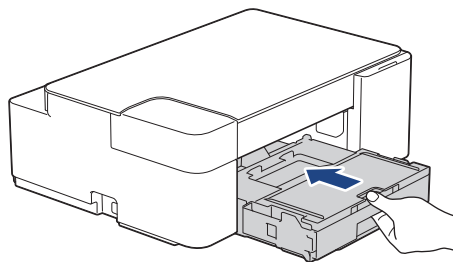

11. 排紙トレイ (1) を所定の位置に固定されるまで引き出し、排紙ストッパー (2) を開きます。

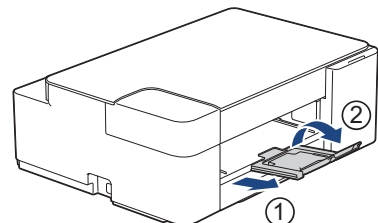

✓ 関連情報

- 用紙トレイに用紙をセットする

関連トピック：

- 正しい印刷用紙を選択する

用紙トレイに封筒をセットする

- さまざまなサイズの封筒をセットできます。「関連情報」をご覧ください：使用できる用紙
- トレイに封筒をセットする場合、本製品またはパソコンの用紙サイズ設定を変更する必要があります。
- 封筒の角や側面を押して平らにしてからトレイにセットします。

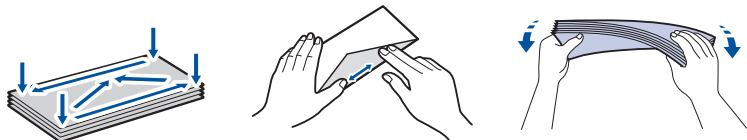

- 長辺に付いたふた (1) はしっかり折りたたんでください。短辺に付いたふた (2) は折りたたまないでください。

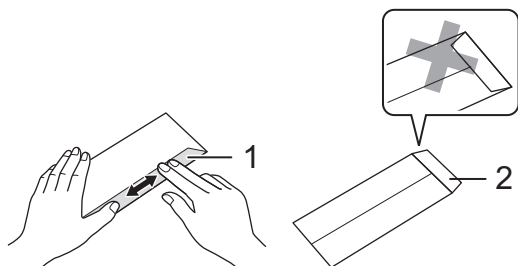

1. 排紙ストッパー (1) が開いている場合は、ストッパーを閉じてから、排紙トレイ (2) を閉じます。

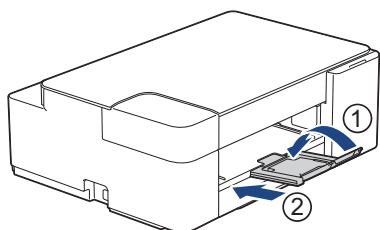

2. 用紙トレイを本製品から完全に引き出します。

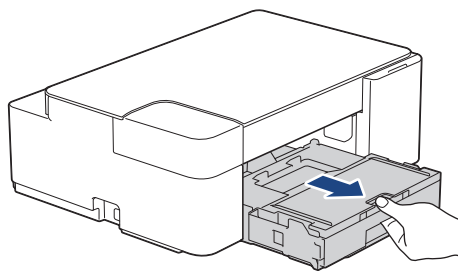

3. 排紙トレイカバー (1) を持ち上げます。

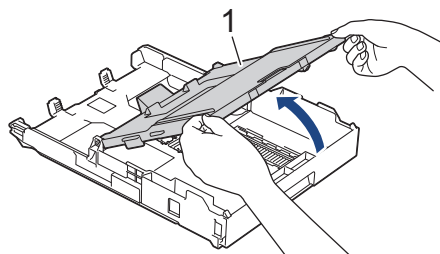

4. 印刷したい面を**下**にして、最大 10 枚の封筒を用紙トレイにセットします。10 枚を超える封筒をセットすると、紙詰まりを起こすおそれがあります。

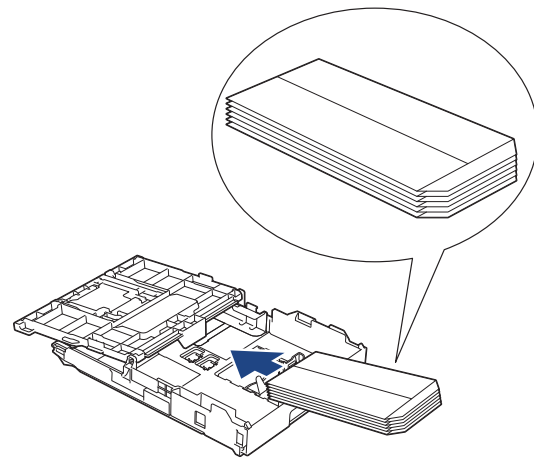
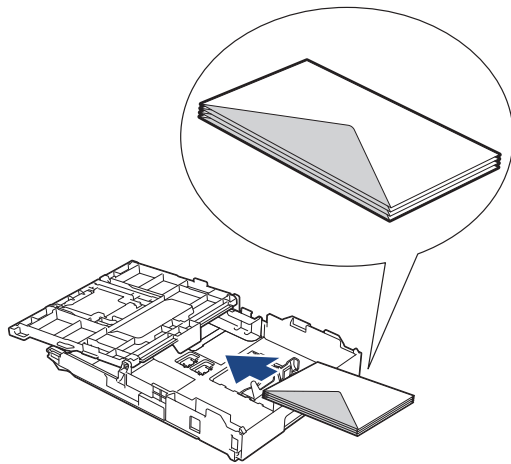

5. 封筒のサイズに合わせて、用紙幅ガイド (1) と用紙長さガイド (2) を軽く押ししてスライドさせます。封筒がトレイに平らにセットされていることを確認します。

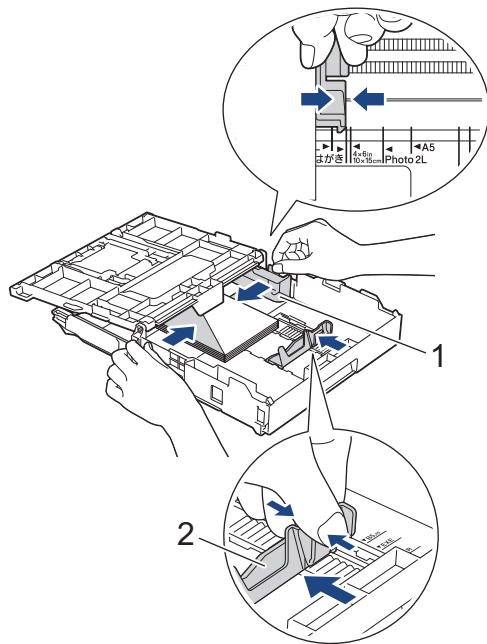

重要

封筒が重なって給紙される場合は、用紙トレイに封筒を1枚ずつセットしてください。

6. 排紙トレイカバーを閉じます。

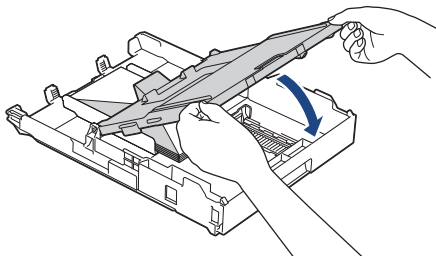

7. 用紙トレイをゆっくりと押して、製品に確実に取り付けます。

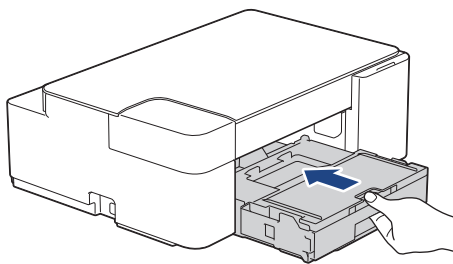

8. 排紙トレイ (1) を所定の位置に固定されるまで引き出し、排紙ストッパー (2) を開きます。

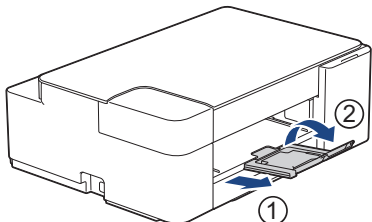

✓ 関連情報

- 用紙トレイに用紙をセットする

関連トピック：

- 正しい印刷用紙を選択する
- 使用できる用紙

手差しトレイに用紙をセットする

このトレイにセットできる用紙は一度に **1枚**のみです。

 手差しトレイに用紙をセットすると、本製品は自動で手差しモードに切り替わります。

1. 手差しトレイのカバーを開けます。

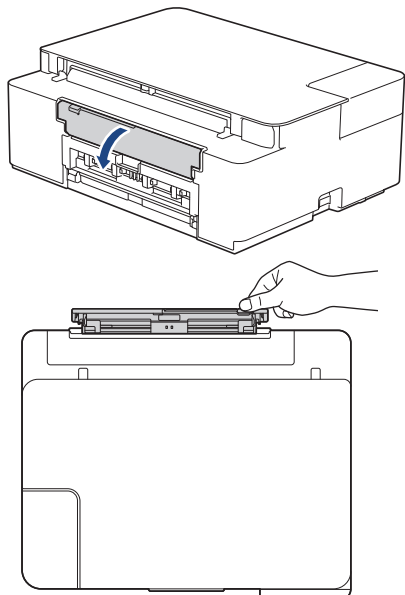

2. 用紙サポーターを持ち上げます。

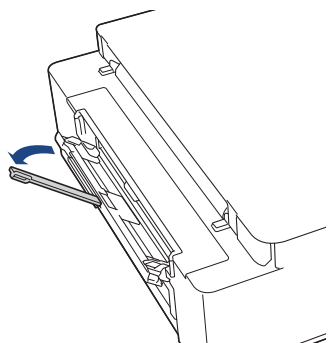

3. 使用する用紙サイズの幅に合わせて、手差しトレイの用紙ガイドを調整します。

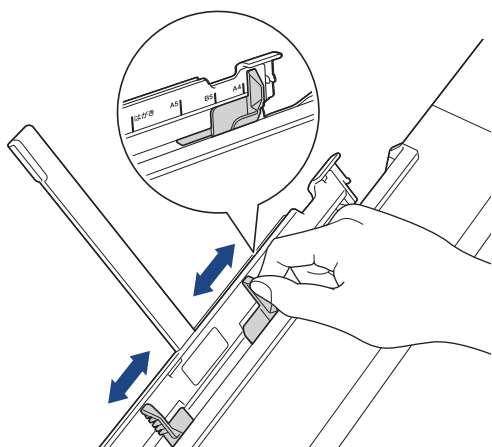

4. 印刷したい面を上にして、**用紙を1枚**だけ手差しトレイにセットします。
両手を使って、手差しトレイの用紙ガイドを隙間がないように用紙に合わせます。

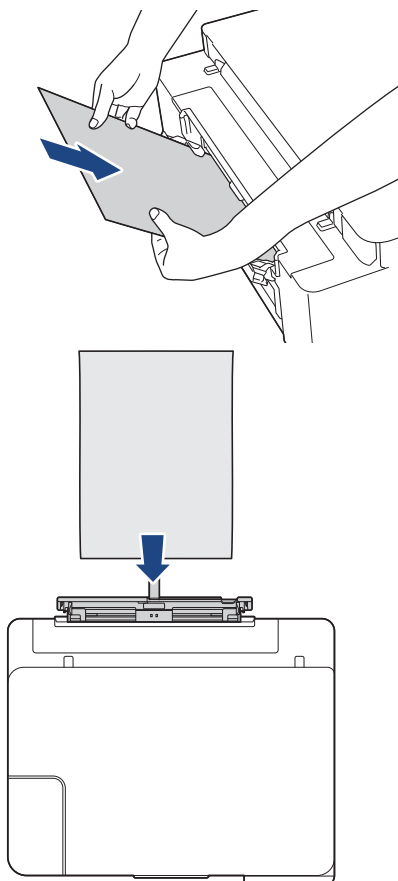

 封筒を使用する場合は、印刷したい面を**上**にし、イラストのようにふたが左側にくるようにセットします。

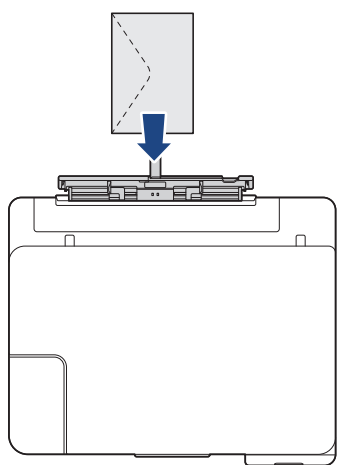

重要

- 手差しトレイには、一度に**2枚以上**の用紙をセットしないでください。紙詰まりの原因になる場合があります。複数ページを印刷するときは、**電源ランプ**と**警告ランプ**の両方が点灯するまで、次の用紙をセットしないでください。
- 用紙トレイから印刷するときは、手差しトレイに用紙をセットしないでください。紙詰まりの原因になる場合があります。

5. **1枚の用紙**を両手で手差しトレイに挿入し、用紙の先端が給紙ローラーに当たるまで差し込みます。本製品が用紙を引き込むのを感じたら、用紙から手を放してください。**電源ランプ**が3回点滅して、手差しトレイの準備ができたことを示します。

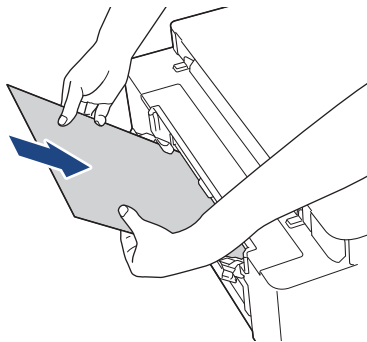

封筒、または厚みのある用紙を給紙するときには、給紙ローラーが用紙を引き込むのを感じるまで、手差しトレイに差し込んでください。

6. 排紙トレイ (1) を所定の位置に固定されるまで引き出し、排紙ストッパー (2) を開きます。

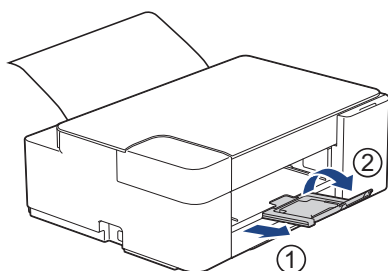

- 原稿が1枚の用紙に収まらない場合は、**電源ランプ**と**警告ランプ**の両方が点灯します。手差しトレイに用紙をもう1枚セットしてから、**モノクロコピー**または**カラーコピー**を押します。
- 手差しトレイのカバーを閉じる前に、印刷が終わっていることを確認してください。
- 手差しトレイに用紙をセットすると、常に手差しトレイから印刷されます。
- テストページやレポートの印刷中は、手差しトレイにセットされた用紙は排出されます。
- クリーニング中は、手差しトレイにセットされた用紙は排出されます。クリーニングが完了するのを待ってから、手差しトレイに用紙をセットします。



関連情報

- [用紙のセット](#)

関連トピック：

- [正しい印刷用紙を選択する](#)
- [エラーおよびメンテナンスに関する LED 表示](#)

印刷できない範囲

印刷できない範囲は、お使いのアプリケーションの設定によって異なります。下図ではカット紙と封筒の印刷できない範囲をあらわしています。ふちなし印刷機能が有効になっている場合、本製品はカット紙の網掛け部分に印刷ができます。

カット紙

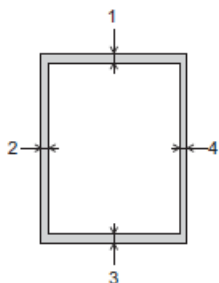

封筒

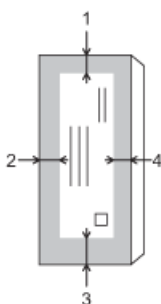

	上部 (1)	左 (2)	下部 (3)	右 (4)
カット紙	3mm	3mm	3mm	3mm
封筒	12mm	3mm	12mm	3mm



ふちなし印刷機能は封筒と両面印刷では利用できません。

✓ 関連情報

- [用紙のセット](#)

関連トピック：

- [用紙の取り扱いと印刷の問題](#)

用紙設定

- 用紙サイズと用紙タイプを変更する

用紙サイズと用紙タイプを変更する

① (用紙) を押すと、普通紙では A4 サイズ、その他の光沢紙ではハガキサイズ、またはカスタマイズしたサイズの用紙を選択できます。

- 普通紙で A4 サイズを選択した場合は、**A4 ランプ**が点灯します。
- その他の光沢紙でハガキサイズを選択した場合は、**ハガキランプ**が点灯します。
- カスタマイズしたサイズの用紙を選択した場合は、**A4 ランプ**と**ハガキランプ**の両方が点灯します。

✓ 関連情報

- [用紙設定](#)
 - [用紙サイズと用紙タイプをカスタマイズする](#)

関連トピック：

- [コピーする](#)
- [使用可能な印刷用紙について](#)

用紙サイズと用紙タイプをカスタマイズする

1. モバイル端末で Brother Mobile Connect を起動します。
2. 画面上部に表示されているモデル名をタップします。
3. **すべての本体設定**をタップします。
Web Based Management が表示されます。
4. 必要に応じて**ログイン**欄にパスワードを入力し、**ログイン**をタップします。



本製品の設定を管理するためのお買い上げ時のパスワードは、製品背面にあり、「Pwd」と表示されています。

5. ナビゲーションメニューに移動して、**印刷 > 用紙トレイ (カスタム)**をタップします。



画面の左側にナビゲーションメニューが表示されない場合は、**≡**から開始します。

6. 使用する**用紙タイプ**および**用紙サイズ**オプションを選択します。
7. **OK**をタップします。



関連情報

- [用紙サイズと用紙タイプを変更する](#)

関連トピック：

- [Web Based Management にアクセスする](#)
- [使用可能な印刷用紙について](#)
- [Brother Mobile Connect](#)

使用可能な印刷用紙について

印刷品質は使用する用紙の種類に影響を受けます。

印刷品質保持のため、ご使用の用紙タイプを毎回正しく設定してください。

普通紙、インクジェット紙（コート紙）、光沢紙、再生紙、封筒を使用できます。

用紙を大量に購入する前に、様々な種類の用紙を試してみることをお勧めします。

印刷品質保持のため、ブラザー専用紙をご利用ください。

- インクジェット紙（コート紙）や光沢紙に印刷するときは、プリンタードライバーまたは印刷に使用するアプリケーションで正しい印刷用紙が選択されていることを確認してください。
- 写真用紙に印刷するときは、実際に印刷したい枚数より1枚多く用紙トレイにセットしてください。
- 写真用紙を使用する場合は、汚れや紙詰まりを避けるため、用紙が排紙されたらすぐに取り出してください。
- 印刷直後は印刷面が完全に乾ききっておらず、インクで汚れる可能性があるため、印刷面に触れないようにしてください。

✓ 関連情報

- [用紙のセット](#)
 - [推奨紙](#)
 - [印刷用紙の取り扱い](#)
 - [正しい印刷用紙を選択する](#)

関連トピック：

- [用紙の取り扱いと印刷の問題](#)
- [用紙サイズと用紙タイプを変更する](#)
- [用紙サイズと用紙タイプをカスタマイズする](#)

推奨紙

最高の印字品質のため、表に記載されている用紙を使用することを推奨しています。

ブラザー専用紙

用紙タイプ (サイズ)	型番	枚数
上質普通紙 (A4)	BP60PA	250 枚入り
写真光沢紙 (A4)	BP71GA4	20 枚入り
写真光沢紙 (L 判)	BP71GLJ50	50 枚入り
	BP71GLJ100	100 枚入り
	BP71GLJ300	300 枚入り
	BP71GLJ500	500 枚入り
インクジェット紙 (マット仕上げ) (A4)	BP60MA	25 枚入り



最新の専用紙・推奨紙については、ホームページ (support.brother.co.jp) をご覧ください。



関連情報

- [使用可能な印刷用紙について](#)

印刷用紙の取り扱い

- 印刷用紙は購入時のパッケージに封をして保管してください。平らな場所に置いて、多湿、直射日光、高温を避けてください。
- 写真用紙の光沢のある面には触れないでください。
- 封筒によってアプリケーション上で余白の設定が必要な場合があります。大量の封筒に印刷する前に、試し印刷を行ってください。

重要

以下のような印刷用紙は使わないでください：

- 破損している、カールしている、しわがある、特殊な形状をしている

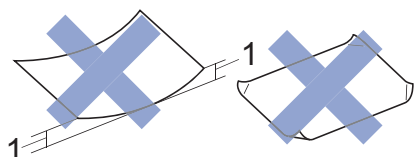

1. 2mm 以上カールしていると、紙詰まりを起こす可能性があります。

- 過度に光沢がある、表面のざらつきが強い
- 束ねた時にきれいにまとまらない
- 横目紙

以下のような封筒は使わないでください。

- 作りがしっかりしていない封筒
- 窓付き封筒
- エンボス加工がされたもの
- 留め金やホチキスで閉じてある封筒
- 内側に印刷がほどこされているもの
- ふたにのりが付いているもの
- 二重封筒（ふたの部分が二重になった封筒）

ふたにのりが付いている封筒 二重封筒

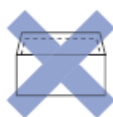

使用する封筒の厚さ、サイズ、ふたの形状が原因で給紙の問題が発生する場合があります。

✓ 関連情報

- [使用可能な印刷用紙について](#)

正しい印刷用紙を選択する

- 使用できる用紙
- 用紙トレイにセットできる用紙の容量
- カット紙または 2L 判を用紙トレイにセットする
- 用紙トレイに写真用紙やはがきをセットする
- 用紙トレイに封筒をセットする
- 手差しトレイに用紙をセットする

使用できる用紙

用紙タイプ	用紙サイズ		使用状況	
			コピー	プリンター
カット紙	A4	210 x 297mm	○	○
	レター	215.9 x 279.4mm	-	○
	B5 (JIS)	182 x 257mm	○	○
	B6 (JIS)	128 x 182mm	-	○
	A5	148 x 210mm	○	○
	A6	105 x 148mm	-	○
はがき	はがき (普通紙、インクジェット紙、光沢紙)	100 x 148mm	○	○
	往復はがき (折っていないもの) ¹	148 x 200mm	-	○
カード	ポストカード	101.6 x 152.4mm	-	○
	L判	89 x 127mm	○	○
	2L判	127 x 178mm	○	○
	インデックスカード	127 x 203.2mm	-	○
封筒	長形 3号封筒	120 x 235mm	-	○
	長形 4号封筒	90 x 205mm	-	○
	洋形 2号封筒	114 x 162mm	-	○
	洋形 4号封筒	105 x 235mm	-	○
	Com-10 封筒	104.7 x 241.3mm	-	○
	DL 封筒	110 x 220mm	-	○

¹ 往復はがきには、「折ってあるタイプのもの」と「折り目はあるが折っていないタイプのもの」があります。「折り目はあるが折っていないタイプのもの」をご使用ください。「折ってあるタイプのもの」を使用すると往復はがきの後端に汚れなどが発生することがあります。

✓ 関連情報

- [正しい印刷用紙を選択する](#)

関連トピック：

- [用紙トレイに封筒をセットする](#)

用紙トレイにセットできる用紙の容量

	用紙サイズ	用紙の種類	枚数	重さ	厚さ
用紙トレイ	A4、レター、B5 (JIS)、B6 (JIS)、A5、A6、ポストカード、インデックスカード、L判、2L判、はがき、往復はがき、Com-10、DL封筒、長形3号封筒、長形4号封筒、洋形2号封筒、洋形4号封筒	普通紙、再生紙	150 ¹	64~120g/m ²	0.08~0.15mm
		インクジェット紙	20	64~200g/m ²	0.08~0.25mm
		光沢紙 ²	20	最大 220g/m ²	最大 0.25mm
		写真用光沢はがき	20	最大 220g/m ²	最大 0.25mm
		普通はがき、インクジェットはがき、往復はがき (折っていないもの)	50 ³	最大 220g/m ²	最大 0.25mm
		インデックスカード	30	最大 120g/m ²	最大 0.15mm
		封筒	10	80~95g/m ²	最大 0.52mm
手差しトレイ	A4、レター、B5 (JIS)、B6 (JIS)、A5、A6、ポストカード、インデックスカード、L判、2L判、はがき、往復はがき、Com-10、DL封筒、長形3号封筒、長形4号封筒、洋形2号封筒、洋形4号封筒	普通紙、再生紙	1	64~120g/m ²	0.08~0.15mm
		インクジェット紙	1	64~200g/m ²	0.08~0.25mm
		光沢紙 ⁴	1	最大 300g/m ²	最大 0.30mm
		写真用光沢はがき	1	最大 220g/m ²	最大 0.25mm
		普通はがき、インクジェットはがき、往復はがき (折っていないもの)	1	最大 220g/m ²	最大 0.25mm
		インデックスカード	1	最大 120g/m ²	最大 0.15mm
		封筒	1	80~95g/m ²	最大 0.52mm

1 80g/m²の用紙の目安です。

2 ブラザー BP71 写真光沢紙の坪量は 260g/m² ですが、本製品の専用紙として作られていますのでご使用いただけます。

3 厚さ 0.23mm の用紙の目安です。

4 FUJIFILM 画彩 写真仕上げ Pro は、ご使用いただけます。

✓ 関連情報

- [正しい印刷用紙を選択する](#)

原稿のセット

- 原稿台ガラスに原稿をセットする
- 読み取りできない範囲

原稿台ガラスに原稿をセットする

原稿台ガラスを使用して、1 ページずつコピーまたはスキャンします。

対応用紙サイズ

長さ：	最大 297mm
幅：	最大 215.9mm
重さ：	最大 2kg

1. 原稿台カバーを持ち上げます。
2. イラストのように、原稿の読み取りたい面を**下**にして、原稿台ガラスの右下隅に合わせてセットします。

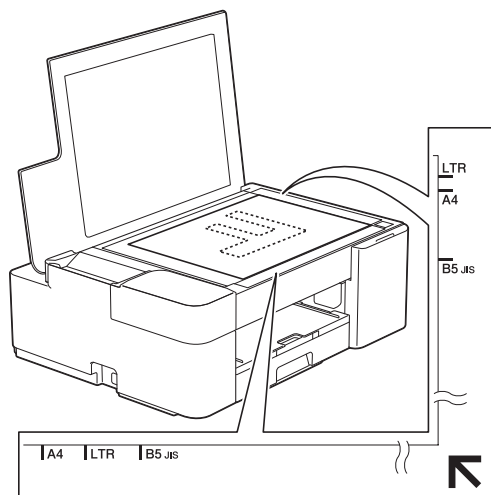

3. 原稿台カバーを閉じます。

重要

本や厚みのある原稿をスキャンする場合は、原稿台カバーを無理に閉じたり、強く押さえたりしないでください。

✓ 関連情報

- [原稿のセット](#)

関連トピック：

- [コピーする](#)
- [その他の問題](#)

読み取りできない範囲

読み取りできない範囲は、お使いのアプリケーションの設定によって異なります。下記の数字は、代表的な読み取りできない範囲です。

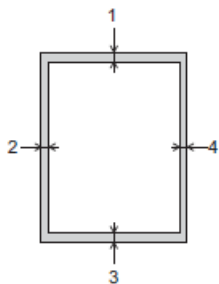

使用状況	原稿サイズ	上部 (1) 下部 (3)	左 (2) 右 (4)
コピー	全用紙サイズ	3mm	3mm
スキャン		1mm	1mm

✓ 関連情報

- [原稿のセット](#)

印刷

- パソコンから印刷する (Windows)
- パソコンから印刷する (Mac)
- Brother iPrint&Scan を使用して印刷する (Windows/Mac)
- Eメールの添付ファイルを印刷する

パソコンから印刷する (Windows)

- 写真を印刷する (Windows)
- 文書を印刷する (Windows)
- 印刷ジョブをキャンセルする (Windows)
- 1枚の用紙に複数ページを印刷する (N in 1) (Windows)
- ポスターとして印刷する (Windows)
- 手動で用紙の両面を印刷する (手動両面印刷) (Windows)
- 手動で小冊子として印刷する (Windows)
- カラー文書をモノクロで印刷する (Windows)
- にじみや紙詰まりを防ぐ (Windows)
- おまかせ印刷設定を使用する (Windows)
- 初期値の印刷設定を変更する (Windows)
- 印刷設定 (Windows)

写真を印刷する (Windows)



1. アプリケーション上で印刷メニューを選択します。
2. **Brother XXX-XXXX Printer** (XXX-XXXX はお使いのモデル名) を選択し、印刷プロパティまたは詳細設定ボタンをクリックします。
プリンタードライバーの設定画面が表示されます。
3. 用紙トレイに正しい用紙をセットしているか確認します。

重要

- 印刷品質維持のため、弊社純正の専用紙をご利用になることをお勧めします。
- 写真用紙に印刷するときは、実際に印刷したい枚数より 1 枚多く用紙トレイにセットしてください。

4. **基本設定** タブをクリックします。
5. **用紙種類** のリストからお使いになる用紙の種類を選択します。

重要

印刷品質保持のため、ご使用の**用紙種類**を毎回正しく設定してください。

6. **用紙サイズ** のリストから用紙サイズを選択します。
7. 必要に応じて、**ふちなし印刷** のチェックボックスを選択します。
8. **カラー/モノクロ** 設定で、**カラー** を選択します。
9. **印刷の向き** 欄で**縦**または**横**オプションを選択し、印刷物の向きを設定します。



お使いのアプリケーションに同様の設定が備わっている場合は、アプリケーションを使用して印刷物の向きを設定することを推奨します。

10. **部数** 欄に、印刷したい部数 (1~999 部) を入力します。
11. 必要に応じて他の印刷設定を変更します。
12. **OK** をクリックします。
13. 印刷操作を完了します。

✓ 関連情報

- [パソコンから印刷する \(Windows\)](#)

関連トピック:

- [印刷設定 \(Windows\)](#)

文書を印刷する (Windows)

1. アプリケーション上で印刷メニューを選択します。
2. **Brother XXX-XXXX Printer** (XXX-XXXX はお使いのモデル名) を選択し、印刷プロパティまたは詳細設定ボタンをクリックします。
プリンタードライバーの設定画面が表示されます。
3. 用紙トレイに正しいサイズの用紙がセットされているかを確認します。
4. **基本設定** タブをクリックします。
5. **用紙種類** のリストからお使いになる用紙の種類を選択します。

重要

印刷品質保持のため、ご使用の**用紙種類**を毎回正しく設定してください。

6. **用紙サイズ** のリストから用紙サイズを選択します。
7. **カラー/モノクロ** で、**カラー** または **モノクロ** オプションを選択します。
8. **印刷の向き** 欄で**縦** または **横** オプションを選択し、印刷物の向きを設定します。



お使いのアプリケーションに同様の設定が備わっている場合は、アプリケーションを使用して印刷物の向きを設定することを推奨します。

9. **部数** 欄に、印刷したい部数 (1~999 部) を入力します。
10. 複数ページの内容を 1 枚に印刷したいとき、または 1 ページの内容を複数枚にわたって印刷したいときは、**レイアウト** のリストからお好みの設定を選択します。
11. 必要に応じて他の印刷設定を変更します。
12. **OK** をクリックします。
13. 印刷操作を完了します。

✓ 関連情報

- [パソコンから印刷する \(Windows\)](#)

関連トピック :

- [印刷設定 \(Windows\)](#)

印刷ジョブをキャンセルする (Windows)

印刷キュー (印刷待ちジョブリスト) に送られた印刷ジョブを印刷しなかったり、印刷キューへの送信時にエラーが発生した場合、他の印刷ジョブを印刷するために、印刷されていないジョブを削除する必要があります。

1. タスクトレイのプリンターアイコン  をダブルクリックします。
2. キャンセルする印刷ジョブを選択します。
3. **ドキュメント**メニューをクリックします。
4. **キャンセル**を選択します。
5. **はい**をクリックします。

✓ 関連情報

- [パソコンから印刷する \(Windows\)](#)

関連トピック :

- [本製品の状態をパソコンで確認する \(Windows\)](#)

1 枚の用紙に複数ページを印刷する (N in 1) (Windows)



1. アプリケーション上で印刷メニューを選択します。
2. **Brother XXX-XXXX Printer** (XXX-XXXX はお使いのモデル名) を選択し、印刷プロパティまたは詳細設定ボタンをクリックします。
プリンタードライバーの設定画面が表示されます。
3. **基本設定**タブをクリックします。
4. **印刷の向き**欄で**縦**または**横**オプションを選択し、印刷物の向きを設定します。



お使いのアプリケーションに同様の設定が備わっている場合は、アプリケーションを使用して印刷物の向きを設定することを推奨します。

5. **レイアウト**のリストから**2 ページ**、**4 ページ**、**9 ページ**、または**16 ページ**を選択します。
6. **ページの順序**のリストからページの順序を選択します。
7. **仕切り線**のリストから仕切り線のタイプを選択します。
8. 必要に応じて他の印刷設定を変更します。
9. **OK** をクリックし、印刷操作を完了します。

✓ 関連情報

- [パソコンから印刷する \(Windows\)](#)

関連トピック :

- [印刷設定 \(Windows\)](#)

ポスターとして印刷する (Windows)

印刷サイズを拡大してポスターモードで文書や画像を印刷します。

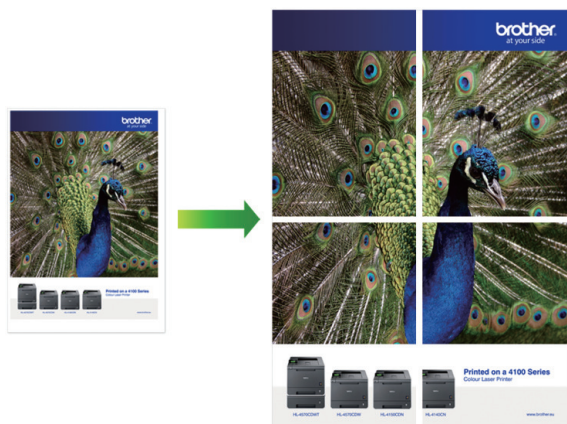

1. アプリケーション上で印刷メニューを選択します。
2. **Brother XXX-XXXX Printer** (XXX-XXXX はお使いのモデル名) を選択し、印刷プロパティまたは詳細設定ボタンをクリックします。
プリンタードライバーの設定画面が表示されます。
3. **基本設定**タブをクリックします。
4. **レイアウト**のリストから**縦 2 x 横 2 倍**または**縦 3 x 横 3 倍**を選択します。
5. 必要に応じて他の印刷設定を変更します。
6. **OK** をクリックします。
7. 印刷操作を完了します。

✓ 関連情報

- [パソコンから印刷する \(Windows\)](#)

関連トピック：

- [印刷設定 \(Windows\)](#)

手動で用紙の両面を印刷する (手動両面印刷) (Windows)

本製品では、最初に用紙片面に奇数ページをすべて印刷します。次に、奇数ページをセットし直すように指示するポップアップメッセージがパソコン画面に表示され、偶数ページを印刷します。



- 用紙をセットし直す前に、用紙詰まりを防ぐために用紙をさばいて真っ直ぐにしてください。
- 薄すぎる用紙や厚すぎる用紙はお勧めしません。
- 用紙が薄いと、しわになることがあります。
- 両面印刷機能は、すべての種類の文書と画像に適しているとは限りません。両面印刷中に用紙詰まりが繰り返し発生したり、印刷品質が低下したりする場合は、片面印刷を使用することをお勧めします。

1. アプリケーション上で印刷メニューを選択します。
2. **Brother XXX-XXXX Printer** (XXX-XXXX はお使いのモデル名) を選択し、印刷プロパティまたは詳細設定ボタンをクリックします。
プリンタードライバーの設定画面が表示されます。
3. **基本設定**タブをクリックします。
4. **印刷の向き**欄で**縦**または**横**オプションを選択し、印刷物の向きを設定します。



お使いのアプリケーションに同様の設定が備わっている場合は、アプリケーションを使用して印刷物の向きを設定することを推奨します。

5. **両面印刷/小冊子印刷**ドロップダウンリストをクリックし、**両面印刷 (手動)**を選択します。
6. **両面印刷設定**ボタンをクリックします。
7. **とじ方**メニューからオプションのいずれかを選択します。
両面が選択された場合、それぞれの向きで、4種類の両面印刷の綴じ方から選択できます。

縦向き	詳細
長辺とじ (左)	
長辺とじ (右)	

縦向き	詳細
-----	----

短辺とじ (上)

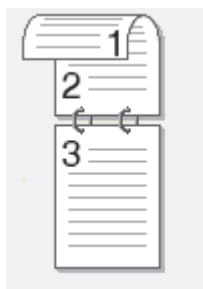

短辺とじ (下)

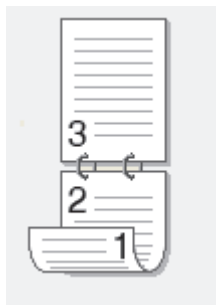

横向き	詳細
-----	----

長辺とじ (上)



長辺とじ (下)



短辺とじ (右)

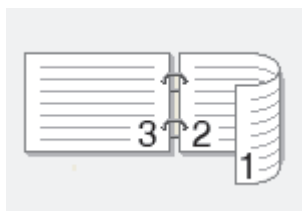

短辺とじ (左)

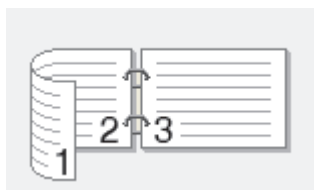

8. 綴じるための余白をインチまたはミリメートルで指定したいときは、**とじしろ**チェックボックスを選択します。
9. **OK** をクリックして、プリンタードライバー画面に戻ります。
10. 必要に応じて他の印刷設定を変更します。



この機能を使用する場合、ふちなし印刷は利用できません。

11. **OK** をクリックして、印刷を開始します。

12. **OK** をクリックしてページの最初の面を印刷します。

すべての奇数ページが最初に印刷されます。次に、印刷が停止し、用紙をセットし直すように指示するポップアップメッセージがパソコン画面に表示されます。

13. 用紙をセットし直します。

14. **OK** をクリックします。

偶数ページが印刷されます。

用紙が正しくセットされていないと、用紙がカールすることがあります。用紙を取り出し、真っ直ぐに伸ばしてから用紙トレイに戻します。



関連情報

- [パソコンから印刷する \(Windows\)](#)

関連トピック：

- [手動で小冊子として印刷する \(Windows\)](#)
-

手動で小冊子として印刷する (Windows)

印刷された用紙を中央で折り曲げると、ページ番号順に正しく並ぶように印刷されます。印刷した後にページ順を入れ替える手間がかかりません。



- 用紙をセットし直す前に、用紙詰まりを防ぐために用紙をさばいて真っ直ぐにしてください。
- 薄すぎる用紙や厚すぎる用紙はお勧めしません。
- 用紙が薄いと、しわになることがあります。
- 両面印刷機能は、すべての種類の文書と画像に適しているとは限りません。両面印刷中に用紙詰まりが繰り返し発生したり、印刷品質が低下したりする場合は、片面印刷を使用することをお勧めします。

1. アプリケーション上で印刷メニューを選択します。
2. **Brother XXX-XXXX Printer** (XXX-XXXX はお使いのモデル名) を選択し、印刷プロパティまたは詳細設定ボタンをクリックします。
プリンタードライバの設定画面が表示されます。
3. **基本設定**タブをクリックします。
4. **印刷の向き**欄で縦または横オプションを選択し、印刷物の向きを設定します。



お使いのアプリケーションに同様の設定が備わっている場合は、アプリケーションを使用して印刷物の向きを設定することを推奨します。

5. **両面印刷/小冊子印刷**ドロップダウンリストをクリックして、**小冊子印刷 (手動)**を選択します。
6. **両面印刷設定**ボタンをクリックします。
7. **とじ方**メニューからオプションのいずれかを選択します。
各方向に対して、両面印刷用に2種類の綴じ方向があります。

縦向き 詳細

左とじ

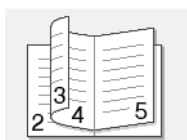

右とじ

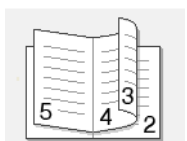

横向き 詳細

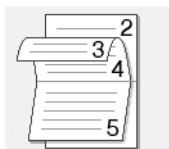

上とじ

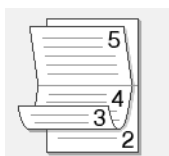

下とじ



8. 小冊子印刷方法メニューからオプションのいずれかを選択します。

オプション	詳細
全ページをまとめて印刷	各ページが小冊子形式（1枚に4ページ、片面に2ページ）で印刷されます。印刷物を中央で折って小冊子を作ります。 
複数ページに分けて印刷	このオプションを使用すると、小冊子全体を少数ページの複数の冊子に分けて印刷し、印刷されたページの順序を変えずに各小冊子の中央で折ることができます。各小冊子の枚数を指定できます（1～15枚）。このオプションは、印刷ページ数の多い小冊子を折る場合に便利です。 

- 綴じるための余白をインチまたはミリメートルで指定したいときは、**とじしろ**チェックボックスを選択します。
- OK** をクリックして、プリンタードライバー画面に戻ります。
- 必要に応じて他の印刷設定を変更します。



この機能を使用する場合、ふちなし印刷は利用できません。

- OK** をクリックして、印刷を開始します。
- OK** をクリックしてページの最初の面を印刷します。
すべての奇数ページが最初に印刷されます。次に、印刷が停止し、用紙をセットし直すように指示するポップアップメッセージがパソコン画面に表示されます。
- 用紙をセットし直します。
- OK** をクリックします。
偶数ページが印刷されます。

用紙が正しくセットされていないと、用紙がカールすることがあります。用紙を取り出し、真っ直ぐに伸ばしてから用紙トレイに戻します。

✓ 関連情報

- パソコンから印刷する (Windows)

関連トピック：

- 手動で用紙の両面を印刷する (手動両面印刷) (Windows)

カラー文書をモノクロで印刷する (Windows)

モノクロモードは、カラーモードより、印刷速度が速くなります。文書にカラーが含まれている場合にモノクロモードを選択すると、256 階調のグレースケールで印刷します。

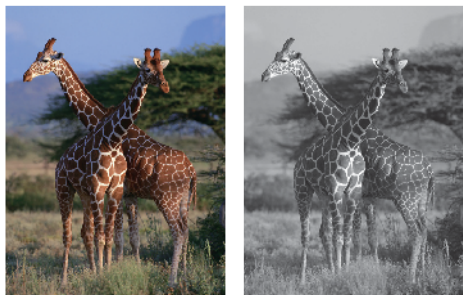

1. アプリケーション上で印刷メニューを選択します。
2. **Brother XXX-XXXX Printer** (XXX-XXXX はお使いのモデル名) を選択し、印刷プロパティまたは詳細設定ボタンをクリックします。
プリンタードライバーの設定画面が表示されます。
3. **基本設定**タブをクリックします。
4. **カラー/モノクロ**設定で、**モノクロ**を選択します。
5. 必要に応じて他の印刷設定を変更します。
6. **OK** をクリックします。
7. 印刷操作を完了します。

✓ 関連情報

- [パソコンから印刷する \(Windows\)](#)

にじみや紙詰まりを防ぐ (Windows)

印刷する用紙の種類によっては、乾燥時間を長めにとる必要があります。にじみや紙詰まり等の問題が起きる場合は、**用紙汚れの低減**オプションを変更します。

1. アプリケーション上で印刷メニューを選択します。
2. **Brother XXX-XXXX Printer** (XXX-XXXX はお使いのモデル名) を選択し、印刷プロパティまたは詳細設定ボタンをクリックします。
プリンタードライバーの設定画面が表示されます。
3. **拡張機能**タブをクリックします。
4. **その他特殊機能**ボタンをクリックします。
5. 画面左側の**用紙汚れの低減**オプションを選択します。
6. 以下のオプションからいずれかを選択します。

用紙種類	オプション	詳細
普通紙	オフ/ オン	通常速度、通常インク量で印刷するには、 オフ を選択します。 遅めの速度、少なめのインク量で印刷するには、 オン を選択します。印刷物は、印刷プレビューに表示されるよりも薄い場合があります。
光沢紙	オフ/ オン	通常速度、通常インク量で印刷するには、 オフ を選択します。 遅めの速度、少なめのインク量で印刷するには、 オン を選択します。印刷物は、印刷プレビューに表示されるよりも薄い場合があります。

7. **OK** をクリックして、プリンタードライバー画面に戻ります。
8. **OK** をクリックします。
9. 印刷操作を完了します。

✓ 関連情報

- [パソコンから印刷する \(Windows\)](#)

関連トピック :

- [用紙の取り扱いと印刷の問題](#)
- [印刷オプションを変更して印刷結果を改善する](#)

おまかせ印刷設定を使用する (Windows)

あらかじめよく使用する印刷設定が**おまかせ設定**として登録されています。

1. アプリケーション上で印刷メニューを選択します。
2. **Brother XXX-XXXX Printer** (XXX-XXXX はお使いのモデル名) を選択し、印刷プロパティまたは詳細設定ボタンをクリックします。
プリンタードライバーの設定画面が表示されます。
3. **おまかせ設定**タブをクリックします。



4. 印刷設定一覧から項目を選択します。
設定内容は、プリンタードライバー画面の左側に表示されます。
5. 以下のいずれかを行ってください：
 - 選択した設定が印刷したい設定になっていれば、**OK** をクリックします。
 - 設定を変更するには、**基本設定**または**拡張機能**タブまで戻り、設定を変更して **OK** をクリックします。

 次回印刷するとき**おまかせ設定**タブをウィンドウの前面に表示させるには、**おまかせ設定**タブを常に最初に表示するのチェックボックスにチェックを入れます。

✓ 関連情報

- パソコンから印刷する (Windows)

-
- [おまかせ印刷設定を作成または削除する \(Windows\)](#)

関連トピック：

- [印刷設定 \(Windows\)](#)
-

おまかせ印刷設定を作成または削除する (Windows)

カスタマイズした新しいおまかせ印刷の設定を最大 20 個まで追加できます。

1. アプリケーション上で印刷メニューを選択します。
2. **Brother XXX-XXXX Printer** (XXX-XXXX はお使いのモデル名) を選択し、印刷プロパティまたは詳細設定ボタンをクリックします。
プリンタードライバーの設定画面が表示されます。
3. 以下のいずれかを行ってください：

新しくおまかせ印刷の設定を追加する：

- a. **基本設定**タブおよび**拡張機能**タブをクリックし、新しいおまかせ設定として登録したい内容にカスタマイズします。
- b. **おまかせ設定**タブをクリックします。
- c. **おまかせ設定を登録** をクリックします。
おまかせ設定を登録ダイアログボックスが表示されます。
- d. **名称**に新しいおまかせ印刷設定の名称を入力します。
- e. このおまかせ印刷設定に使うアイコンを、**アイコン一覧**から選んでクリックします。
- f. **OK** をクリックします。
新しいおまかせ印刷設定の名称が**おまかせ設定**タブの一覧に追加されます。

作成したおまかせ印刷設定を削除する：

- a. **おまかせ設定**タブをクリックします。
- b. **おまかせ設定を削除** をクリックします。
おまかせ設定を削除ダイアログボックスが表示されます。
- c. 削除したい設定を選択します。
- d. **削除** をクリックします。
- e. **はい** をクリックします。
- f. **閉じる** をクリックします。

✓ 関連情報

- [おまかせ印刷設定を使用する \(Windows\)](#)

初期値の印刷設定を変更する (Windows)

アプリケーションの印刷設定を変更した場合、その変更はそのアプリケーションで印刷される文書にのみ適用されます。すべての Windows アプリケーションの印刷設定を変更するには、プリンタードライバーのプロパティを設定する必要があります。

1. 以下のいずれかを行ってください：

- Windows Server 2008 の場合：

 (スタート) > コントロール パネル > ハードウェアとサウンド > プリンタをクリックします。

- Windows 7 および Windows Server 2008 R2 の場合：

 (スタート) > デバイスとプリンターをクリックします。

- Windows 8.1 の場合

マウスを、デスクトップの右下隅に移動します。メニューバーが表示されたら、**設定**をクリックして、**コントロール パネル**をクリックします。**ハードウェアとサウンド**グループで、**デバイスとプリンターの表示**をクリックします。

- Windows 10、Windows Server 2016、および Windows Server 2019 の場合

 > **Windows システム ツール** > **コントロール パネル**をクリックします。**ハードウェアとサウンド**グループで、**デバイスとプリンターの表示**をクリックします。

- Windows Server 2012 の場合：

マウスを、デスクトップの右下隅に移動します。メニューバーが表示されたら、**設定**をクリックして、**コントロール パネル**をクリックします。**ハードウェア**グループで、**デバイスとプリンターの表示**をクリックします。

- Windows Server 2012 R2 の場合

スタート画面で**コントロールパネル**をクリックします。**ハードウェア**グループで、**デバイスとプリンターの表示**をクリックします。

2. **Brother XXX-XXXX Printer** (XXX-XXXX はお使いのモデル名) を右クリックして、**プリンターのプロパティ**を選択します。プリンタードライバーのオプションが表示された場合は、お使いのドライバーを選択します。プリンターのプロパティのダイアログボックスが表示されます。
3. **全般**タブをクリックし、**印刷の基本設定**または**基本設定**ボタンをクリックします。プリンタードライバーのダイアログボックスが表示されます。
4. すべての Windows プログラムでデフォルトとして使いたい印刷設定を選択します。
5. **OK** をクリックします。
6. プリンタープロパティダイアログボックスを閉じます。

✓ 関連情報

- [パソコンから印刷する \(Windows\)](#)

関連トピック：

- [印刷設定 \(Windows\)](#)

印刷設定 (Windows)

>> 基本設定タブ

>> 拡張機能タブ

基本設定タブ



1. 用紙種類

使用する用紙の種類を選択します。印刷品質保持のため、選択された用紙の種類に合った印刷設定を本製品が自動的に設定します。

2. 印刷品質

印刷の品質を選択します。印刷品質と印刷速度には相互関係があるため、品質が高いほど印刷速度は遅くなります。

3. 用紙サイズ

使用する用紙サイズを選択します。標準の用紙サイズから選択するか、カスタム用紙サイズを作成するか選択します。

ふちなし印刷

写真をふちなし印刷する場合に選択します。使用している用紙サイズよりも若干大きいサイズで画像データが作成されているため、写真の端は少し切り取られます。

用紙種類と印刷品質との組み合わせやアプリケーションによっては、ふちなし印刷を選択できない場合があります。

4. カラー/モノクロ

カラーまたはモノクロ印刷を選択します。カラーモードよりもモノクロモードの方が印刷速度が速くなります。原稿にカラーが含まれる場合にモノクロモードを選択すると、256 階調のグレースケールで印刷されません。

5. 印刷の向き

印刷の向き（縦または横）を選択します。

お使いのアプリケーションに同様の設定がある場合、アプリケーションを使用して印刷の向きを設定することをお勧めします。

6. 部数

印刷する部数（1～999）を入力します。

部単位

複数ページの文書を元のページの順序に合わせて印刷する場合に、選択します。選択した場合は、文書一式を一部印刷し、設定した部数に応じて残りの部数分だけ同様に印刷が繰り返されます。選択しない場合は、各ページが設定された部数だけ印刷されてから、次のページが印刷されます。

逆順で印刷

原稿を逆の順序で印刷する場合に選択します。原稿の最後のページが最初に印刷されます。

7. レイアウト

複数ページの内容を 1 枚に印刷したいとき、または 1 ページの内容を複数枚にわたって印刷したいときに選択します。

ページの順序

複数ページの内容を 1 枚に印刷するときのページの順序を選択します。

仕切り線

複数ページの内容を 1 枚に印刷するときの仕切り線の種類を選択します。

8. 両面印刷/小冊子印刷

両面印刷または小冊子印刷をする場合に選択します。

両面印刷設定ボタン

綴じ方を選択するときにこのボタンを押します。それぞれの向きごとに 4 タイプの綴じ方があります。



1. 色補正

色補正機能を使用する場合は、この設定を選択します。この機能は、画像を分析し、鮮明さ、ホワイトバランス、および色の濃さを改善します。画像サイズとお使いのパソコンの仕様によっては、この処理には数分かかる場合があります。

2. 拡大縮小

印刷したい文書の内容を拡大、または縮小するときに選択します。

印刷用紙サイズに合わせます

印刷に使用する用紙サイズに合わせて文書のサイズを拡大、縮小するときに選択します。選択した場合は、ドロップダウンリストから用紙サイズを選択します。

任意倍率 [25 - 400 %]

文書のページを手動で拡大または縮小する場合は、このオプションを選択します。このオプションを選択した場合は、入力欄に値を入力します。

3. 左右反転

左右を水平方向に反転して印刷できます。

4. 上下反転

上下を 180 度回転して印刷できます。

5. 透かし印刷を使う

ロゴや文字を透かしとして文書に印刷するときを選択します。あらかじめ設定されている透かしから1つを選択するか、新しい透かしを追加するか、または自分で作成した画像ファイルを使用します。

6. 現在の日付・時間・IDを印刷する

日時およびログインユーザー名を文書に印刷する場合を選択します。

7. その他特殊機能ボタン

カラー詳細設定

ハーフトーンを表現する点を配列するための方法を選択します。

印刷物の色を調整して、パソコン画面に表示されるものに近づけることができます。

最高画質モード

文書を最高品質で印刷するには、このオプションを選択します。

用紙汚れの低減

印刷する用紙の種類によっては、乾燥時間を長めにとる必要があります。印刷物に汚れがある場合や紙詰まりが発生する場合は、このオプションを変更します。

本体情報の取得

本製品用に設定されたお買い上げ時の設定を使用して印刷品質を最適化する場合は、このオプションを選択します。本製品を交換したり、本製品のネットワークアドレスを変更した場合は、このオプションを使用します。

プリントアーカイブ

印刷データをPDF形式でパソコンに保存するときを選択します。

✓ 関連情報

- [パソコンから印刷する \(Windows\)](#)

関連トピック：

- [エラーおよびメンテナンスに関する LED 表示](#)
- [用紙の取り扱いと印刷の問題](#)
- [写真を印刷する \(Windows\)](#)
- [文書を印刷する \(Windows\)](#)
- [1枚の用紙に複数ページを印刷する \(N in 1\) \(Windows\)](#)
- [ポスターとして印刷する \(Windows\)](#)
- [おまかせ印刷設定を使用する \(Windows\)](#)
- [初期値の印刷設定を変更する \(Windows\)](#)
- [印刷オプションを変更して印刷結果を改善する](#)

▲ [ホーム](#) > [印刷](#) > [パソコンから印刷する \(Mac\)](#)

パソコンから印刷する (Mac)

- [AirPrint を使用して印刷を行う \(macOS\)](#)

Brother iPrint&Scan を使用して印刷する (Windows/Mac)

- Brother iPrint&Scan を使用して写真または文書を印刷する (Windows/Mac)
- Brother iPrint&Scan を使用して 1 枚の用紙に複数ページを印刷する (N in 1) (Windows/Mac)
- Brother iPrint&Scan を使用してカラー文書をモノクロで印刷する (Windows/Mac)

Brother iPrint&Scan を使用して写真または文書を印刷する (Windows/Mac)



1. 用紙トレイに正しい用紙をセットしているか確認します。

重要

写真印刷の場合：

- 印刷品質維持のため、弊社純正の専用紙をご利用になることをお勧めします。
- 写真用紙に印刷するときは、実際に印刷したい枚数より 1 枚多く用紙トレイにセットしてください。

2. Brother iPrint&Scan を起動します。

- Windows



(**Brother iPrint&Scan**) を起動します。

- Mac

Finder メニューバーで**移動 > アプリケーション**をクリックし、iPrint&Scan アイコンをダブルクリックします。

Brother iPrint&Scan 画面が表示されます。

3. お使いの製品が選択されていない場合は、**製品を選択**ボタンをクリックし、一覧からお使いのモデル名を選択します。**OK** をクリックします。
4. **プリント**をクリックします。
5. 次のいずれかを行ってください。
 - Windows
写真またはドキュメントをクリックします。
 - Mac
写真または PDF をクリックします。
6. 印刷するファイルを選択し、次のいずれかの操作を実行します。
 - Windows
次へ をクリックします。
 - Mac
開く をクリックします。

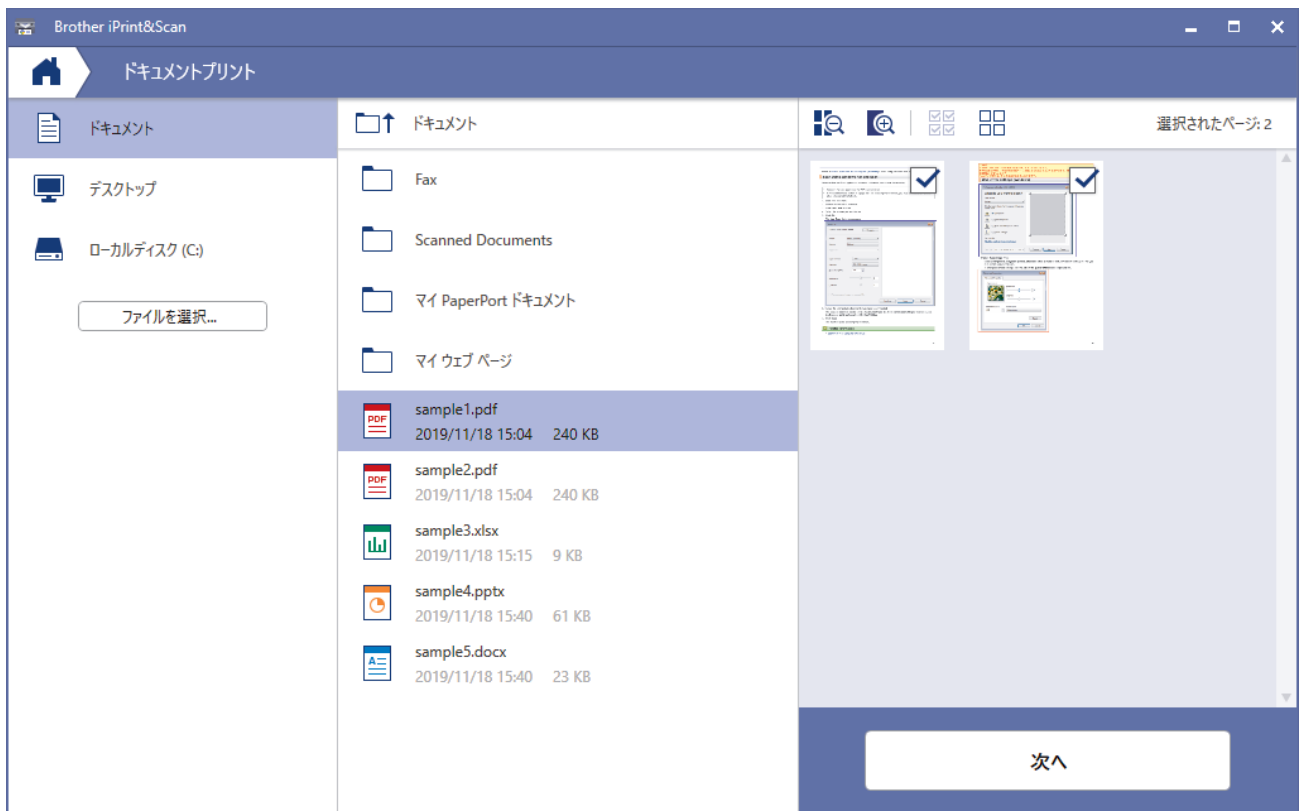

- アプリケーションのバージョンによって、実際の画面と異なることがあります。
- 最新のアプリケーションを使用してください。「関連情報」をご覧ください。
- ページ数が多い文書を印刷する場合、印刷するページを選択することもできます。

7. 必要に応じて他の印刷設定を変更します。

8. **プリント**をクリックします。

重要

写真印刷の場合：

印刷品質保持のため、ご使用の**用紙種類**を毎回正しく設定してください。



関連情報

- [Brother iPrint&Scan を使用して印刷する \(Windows/Mac\)](#)

関連トピック：

- [Windows および Mac 向けの Brother iPrint&Scan の概要](#)

Brother iPrint&Scan を使用して 1 枚の用紙に複数ページを印刷する (N in 1) (Windows/Mac)



1.  (Brother iPrint&Scan) を起動します。
Brother iPrint&Scan 画面が表示されます。
2. お使いの製品が選択されていない場合は、**製品を選択**ボタンをクリックし、一覧からお使いのモデル名を選択します。**OK** をクリックします。
3. **プリント**をクリックします。
4. 次のいずれかを行ってください。
 - Windows
ドキュメント をクリックします。
 - Mac
PDF をクリックします。
5. 印刷するファイルを選択し、次のいずれかの操作を実行します。
 - Windows
次へ をクリックします。
 - Mac
開く をクリックします。



ページ数が多い文書を印刷する場合、印刷するページを選択することもできます。

6. **レイアウト**ドロップダウンリストをクリックして、各シートに印刷するページ数を選択します。
7. 必要に応じて他の印刷設定を変更します。
8. **プリント**をクリックします。

関連情報

- [Brother iPrint&Scan を使用して印刷する \(Windows/Mac\)](#)

Brother iPrint&Scan を使用してカラー文書をモノクロで印刷する (Windows/Mac)

モノクロモードは、カラーモードより、印刷速度が速くなります。文書にカラーが含まれている場合にモノクロモードを選択すると、256 階調のグレースケールで印刷します。

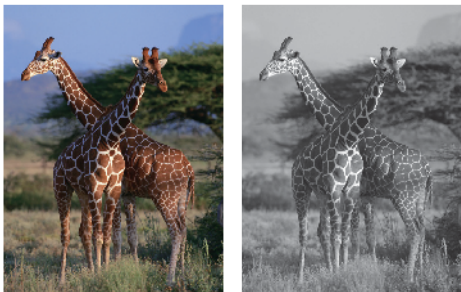

1. Brother iPrint&Scan を起動します。
 - Windows
 (Brother iPrint&Scan) を起動します。
 - Mac
Finder メニューバーで**移動 > アプリケーション**をクリックし、iPrint&Scan アイコンをダブルクリックします。Brother iPrint&Scan 画面が表示されます。
2. お使いの製品が選択されていない場合は、**製品を選択**ボタンをクリックし、一覧からお使いのモデル名を選択します。**OK** をクリックします。
3. **プリント**をクリックします。
4. 次のいずれかを行ってください。
 - Windows
写真または**ドキュメント**をクリックします。
 - Mac
写真または**PDF** をクリックします。
5. 印刷するファイルを選択し、次のいずれかの操作を実行します。
 - Windows
次へ をクリックします。
 - Mac
開く をクリックします。



ページ数が多い文書を印刷する場合、印刷するページを選択することもできます。

6. **カラー/モノクロ**ドロップダウンリストをクリックして、**モノクロ**を選択します。
7. 必要に応じて他の印刷設定を変更します。
8. **プリント**をクリックします。



関連情報

- [Brother iPrint&Scan を使用して印刷する \(Windows/Mac\)](#)

Eメールの添付ファイルを印刷する

Eメールで本製品にファイルを送信して印刷できます。

- 最大 10 個、計 20MB の文書をメールに添付できます。
- この機能は、次の形式に対応しています。
 - 文書ファイル：PDF、TXT、Microsoft Office ファイル
 - 画像ファイル：JPEG、BMP、GIF、PNG、TIFF
- 本製品は Eメールの文章と添付ファイルの両方を印刷します。Eメールの添付ファイルのみ印刷するには、必要に応じて設定を変更します。

1. モバイル端末で Brother Mobile Connect を起動します。
2. 画面上部に表示されているモデル名をタップします。
3. **すべての本体設定**をタップします。
Web Based Management が表示されます。
4. 必要に応じて**ログイン**欄にパスワードを入力し、**ログイン**をタップします。



本製品の設定を管理するためのお買い上げ時のパスワードは、製品背面にあり、「Pwd」と表示されています。

5. ナビゲーションメニューに移動して、**オンライン機能 > オンライン機能設定**をタップします。



画面の左側にナビゲーションメニューが表示されない場合は、☰から開始します。

6. **同意してオンライン機能を有効にする**ボタンをタップして設定を続けます。
7. **Eメールプリント > 基本設定**をタップします。
8. **機能をオンにする**をタップします。
説明シートが印刷されます。
9. シートに記載されているメールアドレスに Eメールを送信します。メールの添付ファイルが印刷されます。



関連情報

- [印刷](#)

関連トピック：

- [Web Based Management にアクセスする](#)
- [Brother Mobile Connect](#)

スキャン

- 本製品のボタンを使用してスキャンする
- Brother iPrint&Scan を使用してスキャンする (Windows/Mac)
- お使いのパソコンからスキャンする (Windows)
- お使いのパソコンからスキャンする (Mac)





本製品のボタンを使用してスキャンする

- 本製品のボタンを使用してスキャンする
- 原稿の文字をテキストデータとしてスキャンする (OCR)
- スキャンしたデータをメールの添付ファイルとして保存する
- Web サービスを使ってスキャンする (Windows 7、Windows 8.1 および Windows 10)

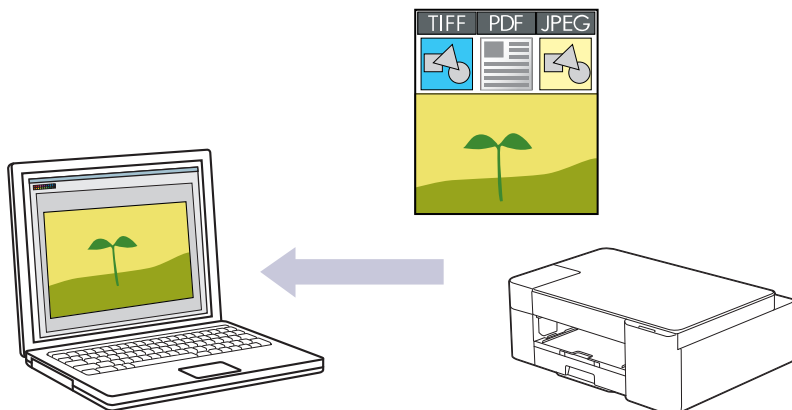
本製品のボタンを使用してスキャンする

スキャンした写真やグラフィックを、お使いのパソコンに直接送信します。



1. 初めてスキャンする前に、以下を実行してください。
 - a. Brother iPrint&Scan を起動します。
 - Windows
 (Brother iPrint&Scan) を起動します。
 - Mac
Finder メニューバーで移動 > アプリケーションをクリックし、iPrint&Scan アイコンをダブルクリックします。
Brother iPrint&Scan 画面が表示されます。
 - b. お使いの製品が選択されていない場合は、製品を選択ボタンをクリックし、一覧からお使いのモデル名を選択します。OK をクリックします。
 - c.  (本体設定) をクリックします。
 - d. すべての設定をクリックします。
 - e. 必要に応じてログイン欄にパスワードを入力し、ログインをクリックします。
 -  本製品の設定を管理するためのお買い上げ時のパスワードは、製品背面にあり、「Pwd」と表示されています。
 - f. ナビゲーションメニューに移動して、スキャン > スキャン to PC をクリックします。
 -  画面の左側にナビゲーションメニューが表示されない場合は、≡から開始します。
 - g. スキャンドロップダウンリストから、使用するスキャンタイプを選択します。
 - h. PC 名ドロップダウンリストから、データを送信するパソコン名を選択します。
 - i. OK をクリックします。
2. 原稿をセットします。
 3. モノクロコピーとカラーコピーを同時に押します。

スキャンアプリケーションを選択するよう表示された場合は、一覧から Brother iPrint&Scan を選択します。

✓ 関連情報

- [本製品のボタンを使用してスキャンする](#)
 - [Brother iPrint&Scan を使用してスキャン設定を変更する](#)

関連トピック：

- [Web Based Management にアクセスする](#)
-

Brother iPrint&Scan を使用してスキャン設定を変更する

Brother iPrint&Scan を使用すると、本製品のスキャンボタンの設定を変更できます。

1. Brother iPrint&Scan を起動します。

- Windows



(**Brother iPrint&Scan**) を起動します。

- Mac

Finder メニューバーで**移動 > アプリケーション**をクリックし、iPrint&Scan アイコンをダブルクリックします。

Brother iPrint&Scan 画面が表示されます。

2. お使いの製品が選択されていない場合は、**製品を選択**ボタンをクリックし、一覧からお使いのモデル名を選択します。**OK** をクリックします。
3. **本体からのスキャン設定**ボタンをクリックし、画面の指示に従って、原稿のサイズ、カラー、解像度などのスキャン設定を変更します。





関連情報

- [本製品のボタンを使用してスキャンする](#)

原稿の文字をテキストデータとしてスキャンする (OCR)

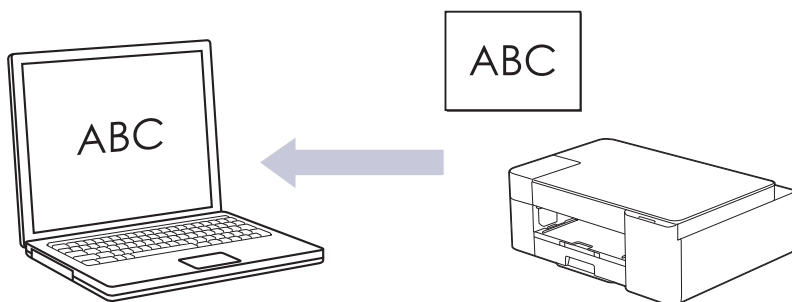
本製品は、OCR (光学式文字認識) の技術を使って、スキャンした文書の文字をテキストに変換することができます。任意のテキスト編集アプリケーションを使ってこのテキストを編集できます。



1. Brother iPrint&Scan を起動します。
 - Windows
 (Brother iPrint&Scan) を起動します。
 - Mac
Finder メニューバーで**移動 > アプリケーション**をクリックし、iPrint&Scan アイコンをダブルクリックします。Brother iPrint&Scan 画面が表示されます。
2. **本体からのスキャン設定**をクリックします。
3. **OCR** をクリックします。
4. スキャン設定を行ったら、**OK** をクリックします。
5. 次のいずれかを行ってください。
 - Windows
閉じる をクリックします。
 - Mac
OK をクリックします。
6. 原稿をセットします。
7. **モノクロコピーとカラーコピー**を同時に押します。

✓ 関連情報

- [本製品のボタンを使用してスキャンする](#)

スキャンしたデータをメールの添付ファイルとして保存する

スキャンしたデータを本製品からお使いの電子メールアプリケーションに添付ファイルとして送信します。

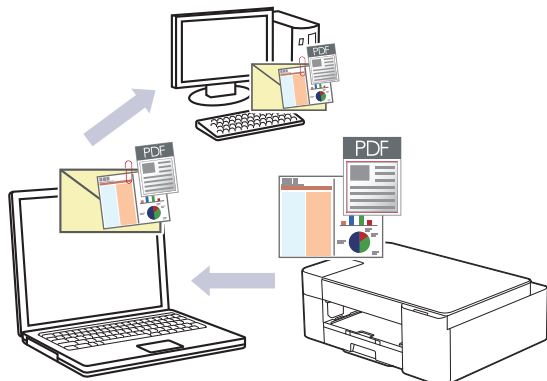

本製品のスキャンボタンを使用して、スキャンしたデータを電子メールで送信するには、Brother iPrint & Scan で次のアプリケーションのいずれかを選択していることを確認してください。

- Windows : Microsoft Outlook
- Mac : Apple Mail

その他のアプリケーションやウェブメールサービスの場合は、スキャン to イメージまたはスキャン to ファイル機能を使って原稿をスキャンして、スキャンしたデータを電子メールに添付してください。

1. Brother iPrint&Scan を起動します。

- Windows



(Brother iPrint&Scan) を起動します。

- Mac

Finder メニューバーで**移動 > アプリケーション**をクリックし、iPrint&Scan アイコンをダブルクリックします。

Brother iPrint&Scan 画面が表示されます。

2. **本体からのスキャン設定**をクリックします。

3. **Eメール添付** をクリックします。

4. スキャン設定を行ったら、**OK** をクリックします。

5. 次のいずれかを行ってください。

- Windows

閉じる をクリックします。

- Mac

OK をクリックします。

6. 原稿をセットします。

7. **モノクロコピー**と**カラーコピー**を同時に押します。

✓ 関連情報

- [本製品のボタンを使用してスキャンする](#)

▲ ホーム > スキャン > 本製品のボタンを使用してスキャンする > Web サービスを使ってスキャンする
(Windows 7、Windows 8.1 および Windows 10)

Web サービスを使ってスキャンする (Windows 7、Windows 8.1 および Windows 10)

Windows 7、Windows 8.1、Windows 10 をお使いの場合、Web サービスプロトコルを使用して、ネットワーク上のブラザー製品を使ってスキャンすることができます。Web サービス経由でドライバーをインストールする必要があります。

- Web サービスを使用してスキャン用のドライバーをインストールする (Windows 7、Windows 8.1、および Windows 10)
- 本製品から Web サービスを使ってスキャンする (Windows 7、Windows 8.1、Windows 10)
- Web サービスのスキャンプロファイルを編集する

▲ ホーム > スキャン > 本製品のボタンを使用してスキャンする > Web サービスを使ってスキャンする (Windows 7、Windows 8.1 および Windows 10) > Web サービスを使用してスキャン用のドライバーをインストールする (Windows 7、Windows 8.1、および Windows 10)

Web サービスを使用してスキャン用のドライバーをインストールする (Windows 7、Windows 8.1、および Windows 10)

- 本製品に適切なソフトウェアおよびドライバーがインストールされていることを確認します。
- ホストパソコンと本製品が同一のサブネット上に存在すること、またはこれら 2 つの機器間のデータ通信ができるようにルーターが正しく設定されていることを確認します。
- この設定を行う前に、本製品で IP アドレスを設定する必要があります。

1. 以下のいずれかを行ってください：

- Windows 10

 > **Windows システム ツール > コントロール パネル**をクリックします。ハードウェアとサウンドグループで、**デバイスの追加**をクリックします。

- Windows 8.1

マウスを、デスクトップの右下隅に移動します。メニューバーが表示されたら、**設定 > PC 設定の変更 > PC とデバイス > デバイス > デバイスを追加する**をクリックします。

本製品の Web サービス名が表示されます。

- Windows 7

 (スタート) > **コントロール パネル > ネットワークとインターネット > ネットワークのコンピューターとデバイスの表示**をクリックします。

本製品の Web サービス名がプリンターのアイコンと一緒に表示されます。

インストールする製品を右クリックします。



- 本製品の Web サービス名は、本製品のモデル名と MAC アドレス (イーサネットアドレス) です (例：Brother XXX-XXXX (XXX-XXXX はモデル名) [XXXXXXXXXXXX] (MAC アドレス/イーサネットアドレス))。

- Windows 8.1/Windows 10

製品名の上でマウスを動かすと、製品情報が表示されます。

2. 以下のいずれかを行ってください：

- Windows 8.1/Windows 10

インストール先の製品を選択し、画面の指示に従います。

- Windows 7

表示されたメニューで**インストール**をクリックします。



ドライバーをアンインストールするには、**アンインストール**または  (デバイスの削除) をクリックします。

✓ 関連情報



- [Web サービスを使ってスキャンする \(Windows 7、Windows 8.1 および Windows 10\)](#)

▲ ホーム > スキャン > 本製品のボタンを使用してスキャンする > Web サービスを使ってスキャンする (Windows 7、Windows 8.1 および Windows 10) > 本製品から Web サービスを使ってスキャンする (Windows 7、Windows 8.1、Windows 10)

本製品から Web サービスを使ってスキャンする (Windows 7、Windows 8.1、Windows 10)

Web サービスでドライバーをインストールしていると、Web Based Management を使用して Web サービスのスキャン設定にアクセスできます。

メモリー不足のエラーが発生した場合は、**用紙サイズ**設定で小さいサイズを選択するか、**解像度 (DPI)**設定で低い解像度を選択します。

1.  (Brother iPrint&Scan) を起動します。
Brother iPrint&Scan 画面が表示されます。
2. お使いの製品が選択されていない場合は、**製品を選択**ボタンをクリックし、一覧からお使いのモデル名を選択します。**OK** をクリックします。
3.  (本体設定) をクリックします。
4. **すべての設定**をクリックします。
5. 必要に応じて**ログイン**欄にパスワードを入力し、**ログイン**をクリックします。

 本製品の設定を管理するためのお買い上げ時のパスワードは、製品背面にあり、「Pwd」と表示されています。

6. ナビゲーションメニューに移動して、**スキャン > スキャン to PC** をクリックします。

 画面の左側にナビゲーションメニューが表示されない場合は、**≡**から開始します。

7. **スキャン**ドロップダウンリストから、**Web サービススキャン**オプションを選択します。
8. **PC 名**ドロップダウンリストから、データを送信するパソコン名を選択します。
9. **OK** をクリックします。
10. 原稿をセットします。
11. **モノクロコピー**と**カラーコピー**を同時に押します。

✓ 関連情報

- [Web サービスを使ってスキャンする \(Windows 7、Windows 8.1 および Windows 10\)](#)

関連トピック :

- [Brother iPrint&Scan を使用してスキャン設定を変更する](#)
- [Web Based Management にアクセスする](#)

Web サービスのスキャンプロファイルを編集する

1. 以下のいずれかを行ってください：

- Windows 10

 > Windows システム ツール > コントロール パネルをクリックします。ハードウェアとサウンドグループで、**デバイスとプリンターの表示**をクリックします。

- Windows 8.1

マウスを、デスクトップの右下隅に移動します。メニューバーが表示されたら、**設定**をクリックし、**コントロール パネル**をクリックします。ハードウェアとサウンドグループで、**デバイスとプリンターの表示**をクリックします。

- Windows 7

 (スタート) > **デバイスとプリンター**をクリックします。

2. 本製品のアイコンを右クリックし、**スキャンプロファイル...**を選択します。**スキャンプロファイル**ダイアログボックスが表示されます。

3. 目的のスキャンプロファイルを選択します。

4. **スキャナー**一覧で選択されたモデル名が、Web サービスのスキャンに対応している製品であることを確認し、**既定に設定**ボタンをクリックします。

5. **編集** をクリックします。

既定のプロファイルの編集ダイアログボックスが表示されます。

6. **スキャナーの種類**、**用紙サイズ**、**色の形式**、**ファイルの種類**、**解像度 (DPI)**、**明るさ**および**コントラスト**設定を選択します。

7. **プロファイルの保存**ボタンをクリックします。

Web サービスを使ってスキャンする場合の Protokol として適用されます。

スキャンアプリケーションを選択するよう表示された場合は、一覧から WindowsFAX とスキャンを選択します。

✓ 関連情報

- [Web サービスを使ってスキャンする \(Windows 7、Windows 8.1 および Windows 10\)](#)

Brother iPrint&Scan を使用してスキャンする (Windows/Mac)

1. Brother iPrint&Scan を起動します。

- Windows



(Brother iPrint&Scan) を起動します。

- Mac

Finder メニューバーで **移動** > **アプリケーション** をクリックし、iPrint&Scan アイコンをダブルクリックします。

Brother iPrint&Scan 画面が表示されます。

2. お使いの製品が選択されていない場合は、**製品を選択** ボタンをクリックし、一覧からお使いのモデル名を選択します。OK をクリックします。
3. **スキャン** アイコンをクリックし、画面の指示に従って原稿をスキャンします。



関連情報

- [スキャン](#)

関連トピック：

- [Brother iPrint&Scan を使用してスキャン設定を変更する](#)

お使いのパソコンからスキャンする (Windows)

お使いのパソコンを使用して、写真や文書の本製品でスキャンします。弊社から提供されているソフトウェアやお使いのスキャンアプリケーションを使用します。

- Nuance™ PaperPort™ 14SE またはその他の Windows アプリケーションを使用してスキャンする
- Windows FAX とスキャンを使ってスキャンする

Nuance™ PaperPort™ 14SE またはその他の Windows アプリケーションを使用してスキャンする



Nuance™ PaperPort™ 14SE アプリケーションをスキャンに使用することができます。

- Nuance™ PaperPort™ 14SE アプリケーションをダウンロードするには、 (Brother Utilities) をクリックし、左ナビゲーションバーで **もっと活用する** を選択して、**PaperPort** をクリックします。
- Nuance™ PaperPort™ 14SE は、Windows 7、Windows 8.1、Windows 10 Home、Windows 10 Pro、Windows 10 Education および Windows 10 Enterprise をサポートしています。
- アプリケーションの使い方については、各アプリケーションのヘルプメニューをクリックして、ヘルプリボンで **使い方ガイド** をクリックして確認してください。



これらの手順は、PaperPort™ 14SE を使用してスキャンする場合の指示です。その他の Windows アプリケーションの場合も、手順は同様です。PaperPort™ 14SE は、TWAIN ドライバーと WIA ドライバーをサポートしています。TWAIN ドライバー（推奨）は、本手順で使用されています。

お使いのモデルによっては、Nuance™ PaperPort™ 14SE が含まれていない場合があります。含まれていない場合、スキャンに対応している他のアプリケーションソフトウェアを使用できます。

1. 原稿をセットします。
2. PaperPort™ 14SE を起動します。
以下のいずれかを行ってください：
 - Windows 10
 > **Nuance PaperPort 14** > **PaperPort** をクリックします。
 - Windows 8.1
 (**PaperPort**) をクリックします。
 - Windows 7
お使いのパソコンで、 (スタート) > **すべてのプログラム** > **Nuance PaperPort 14** > **PaperPort** をクリックします。
3. **デスクトップメニュー** をクリックして、**デスクトップリボン** で **スキャン設定** をクリックします。
画面の左側に、**スキャンまたは写真の取り込み** パネルが表示されます。
4. **選択** をクリックします。
5. 利用可能なスキャナー一覧から、**TWAIN: TW-Brother XXX-XXXX** または **TWAIN: TW-Brother XXX-XXXX LAN** を選択します (XXX-XXXX は本製品のモデル名)。
6. **スキャンまたは写真の取り込み** パネルで **スキャナ ダイアログ ボックスの表示** チェックボックスを選択します。
7. **スキャン** をクリックします。
スキャナーセットアップダイアログボックスが表示されます。

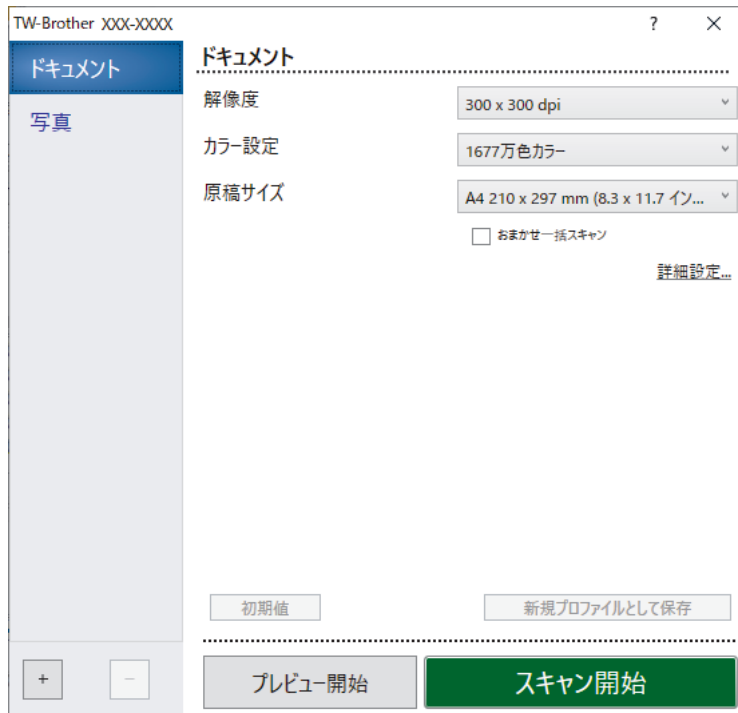



8. 必要に応じて、スキャナーセットアップダイアログボックスで設定値を調整します。
9. **原稿サイズ**ドロップダウンリストから原稿サイズを選択します。
10. 画像をプレビューして、スキャンする前に不要な部分を切り取りたい場合は、**プレビュー開始**をクリックします。
11. **スキャン開始**をクリックします。
本製品はスキャンを開始します。

✓ 関連情報

- [お使いのパソコンからスキャンする \(Windows\)](#)
 - [TWAIN ドライバーの設定 \(Windows\)](#)

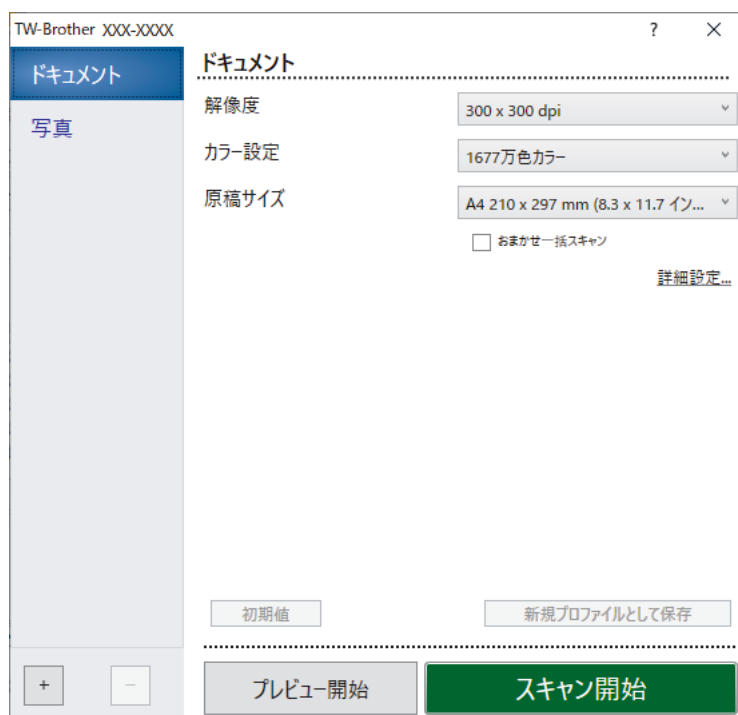
TWAIN ドライバーの設定 (Windows)



 設定項目名および設定可能な値は、ご使用の製品によって異なります。

1. 簡単設定

スキャンする原稿の種類にあわせて**写真**または**ドキュメント**を選択します。

スキャン (画像種類)		解像度	カラー設定
写真	写真のスキャンに使用します。	300 x 300 dpi	1677 万色カラー
ドキュメント	テキスト原稿をスキャンする時に使用します。	300 x 300 dpi	1677 万色カラー

2. 解像度

解像度 ドロップダウンリストからスキャン解像度を選択します。解像度を上げると、スキャンしたデータの画質は向上しますが、ファイルサイズが大きくなったり、スキャンするのに時間がかかります。

3. カラー設定

さまざまな色濃度の中から選択します。

• モノクロ

文字原稿または線画に使用します。

• グレー (誤差拡散)

写真やグラフィックに使用します。(誤差拡散は、グレーの点を使用せずに、疑似的にグレー画像を作成する手法です。見た目を自然なグレーに見せるために、黒い点を一定の規則で配置しています。)

• 256 階調グレー

写真やグラフィックに使用します。このモードでは、最大で 256 段階の色調のグレーを使用して、より正確に細部を再現します。

• 1677 万色カラー

最も正確に色を再現した画像を作成したい場合に適しています。最大で 1680 万色を使って画像をスキャンしますが、最も多くのメモリーが必要とされ、転送時間が最も長くなります。

4. 原稿サイズ

あらかじめ設定されたスキャンサイズから、使用する原稿と同じサイズを選択します。

ユーザー定義サイズを選択すると、**ユーザー定義サイズ設定**ダイアログボックスが表示され、原稿サイズを指定できます。

5. おまかせ一括スキャン

原稿台ガラスにセットされた複数の原稿を一括でスキャンします。複数の原稿を一度にスキャンし、複数のファイルまたは複数ページを含んだ1つのファイルが作成されます。

6. 詳細設定

スキャナーセットアップダイアログボックスの**詳細設定**リンクをクリックして、詳細設定を行います。

• 原稿補正

- 傾き補正

原稿台ガラスからページがスキャンされた時に、原稿の歪みが自動的に修正されるよう本製品を設定します。

- 原稿ふち調整

原稿の余白を調整します。

- 画像回転

スキャンした画像を回転します。

- 原稿ふち塗りつぶし

スキャンした画像の四辺の縁を、選択した色と範囲で塗りつぶします。

- 白紙除去

スキャン結果から原稿の空白ページを取り除きます。

• 画質調整

- 誤差拡散グレー濃淡調整

カラー設定ドロップダウンリストから**グレー（誤差拡散）**オプションを選択する場合は、拡散を調整します。

- カラートーン調整

カラーの明暗を調整します。

- 背景スムージング

• 裏写り・地紋除去

裏写りや地紋を防止します。

• 地色除去

原稿の背景にある地色を取り除き、スキャンしたデータを見やすくします。

- ドロップアウトカラー

スキャンした画像から取り除きたい色を選択します。

- エッジ強調

文字を鮮明にします。

- ノイズ軽減

スキャン画像の品質を改善および向上させます。**ノイズ軽減**は、**1677万色カラー**および**300 x 300 dpi**、**400 x 400 dpi**、または**600 x 600 dpi** スキャン解像度を選択した場合に利用可能です。

• モノクロ画質調整

- モノクロ化レベル調整

しきい値を調整してモノクロ画像を生成します。

- 文字補正

とぎれた文字や不完全な文字を調整して読みやすくします。

- 白黒反転

モノクロ画像の白黒を反転します。

• 搬送制御

継続スキャン

複数のページをスキャンするには、このオプションを選択します。1ページ目がスキャンされた後に、スキャンを続けるか終了するかを選択します。



関連情報

- Nuance™ PaperPort™ 14SE またはその他の Windows アプリケーションを使用してスキャンする

Windows FAX とスキャンを使ってスキャンする

Windows FAX とスキャンのアプリケーションは、スキャン時に使用できるもう 1 つのオプションです。

Windows FAX とスキャンは、WIA スキャナードライバーを使用します。

1. 原稿をセットします。
2. Windows FAX とスキャンを起動します。
3. **ファイル > 新規作成 > スキャン** をクリックします。
4. 利用するスキャナーを選択します。
5. **OK** をクリックします。

新しいスキャンダイアログボックスが表示されます。

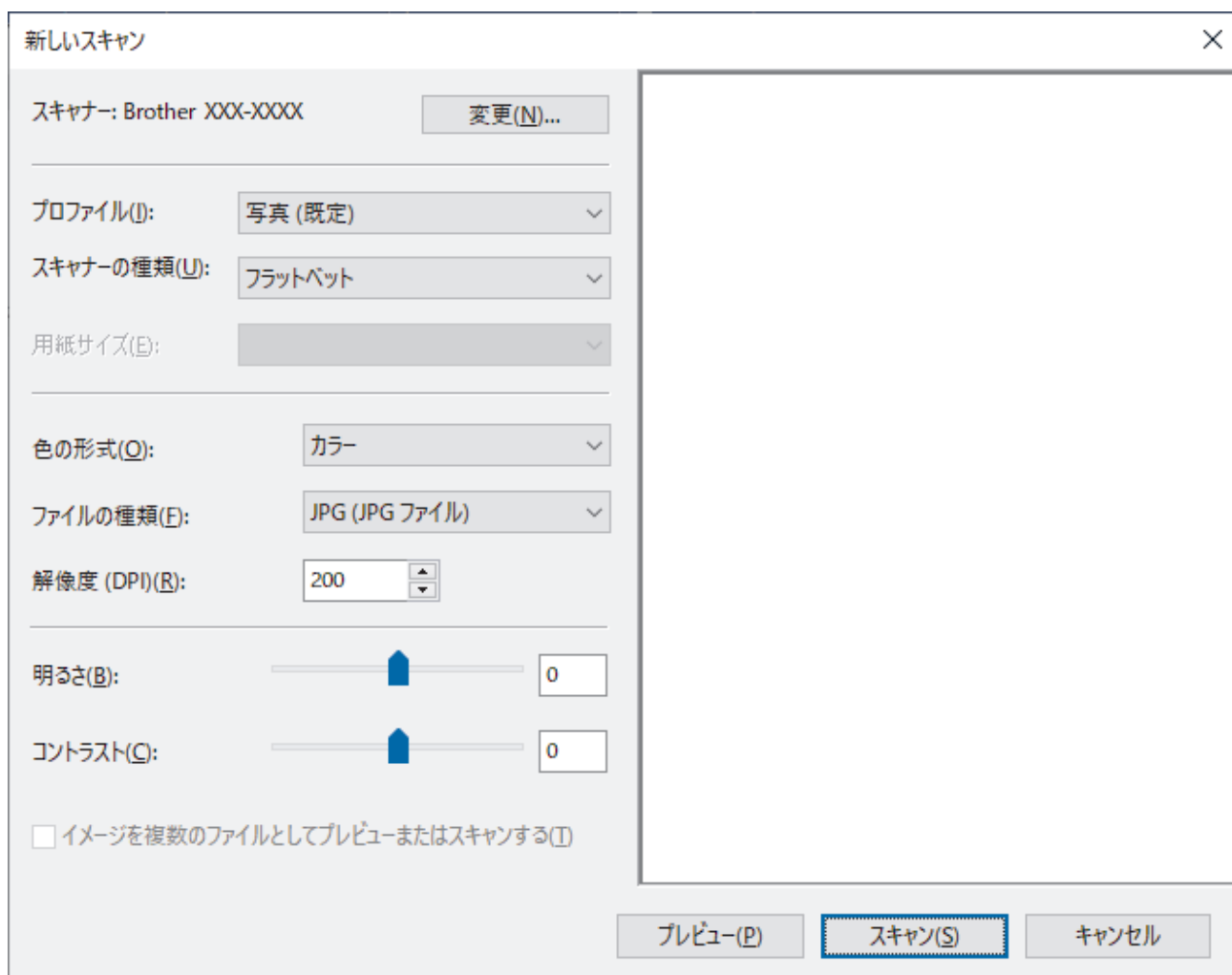

6. 必要に応じて、ダイアログボックスで設定値を調整します。
スキャナーの解像度は、最大 1200dpi に設定可能です。さらに高解像度でスキャンしたい場合は、**Brother Utilities** の **Scanner Utility** ソフトウェアを使用してください。
7. **スキャン** をクリックします。
原稿のスキャンが開始されます。

✓ 関連情報

- お使いのパソコンからスキャンする (Windows)
 - WIA ドライバー設定 (Windows)

WIA ドライバー設定 (Windows)

プロフィール

プロフィールの追加、ドキュメント、最後に使用された設定、写真（既定）から選択します。

スキャナーの種類

（ADF(自動原稿送り装置) 搭載モデルのみ）

原稿のセット方法をフラットベット、フィーダー（片面スキャン）から選択します。

フィーダー（片面スキャン）を選んだ場合は、ページサイズを指定します。また、画像のプレビューやスキャンする範囲の調整はできなくなります。

用紙サイズ

（ADF(自動原稿送り装置) 搭載モデルのみ）

スキャナーの種類でフィーダー（片面スキャン）を選択した場合にページサイズを指定します。

色の形式

カラー、グレースケール、または白黒の中からスキャンしたい原稿のタイプを選択します。

ファイルの種類

BMP（ビットマップイメージ）、JPG（JPEG イメージ）、PNG（PNG イメージ）、TIF（TIFF イメージ）から選択します。

解像度 (DPI)

解像度 (DPI) のドロップダウンリストからスキャンの解像度を選択します。解像度が高くなればなるほど必要なメモリと転送時間も増えますが、スキャン画像の品質は上がります。

明るさ

つまみを右または左にドラッグして**明るさ**レベルを設定し、画像を明るめ、または暗めに調整します。スキャンした画像が明るすぎる場合は、明るさレベルを下げてから再度原稿をスキャンしてください。画像が暗すぎる場合は、明るさレベルを上げてから再度原稿をスキャンしてください。

コントラスト

つまみを右または左にドラッグして**コントラスト**レベルの上げ下げをします。レベルを上げると画像中の明暗が強調され、レベルを下げるとグレー部分をより詳細に見られます。数値を入力することでコントラストレベルを設定することも可能です。



関連情報

- [Windows FAX とスキャンを使ってスキャンする](#)
-

▲ ホーム > スキャン > お使いのパソコンからスキャンする (Mac)

■ お使いのパソコンからスキャンする (Mac)

- [AirPrint を使用してスキャンを行う \(macOS\)](#)

コピー

- コピーの概要
- コピーする
- Brother Mobile Connect を使用したコピー

コピーの概要

コピーを行うには、次のいずれかを実行します。

- Brother Mobile Connect アプリケーションを使用する。
- 製品のモノクロコピー/カラーコピーボタンを使用する。

使用可能なコピーのオプション	モノクロコピー/カラーコピー	Brother Mobile Connect	
コピーの枚数	○	○	
カラー/モノクロ	○	○	
画質	○	○	
レイアウトコピー	2in1 ID	-	○
	2in1	-	○
	4in1	-	○
	ポスター	-	○
拡大縮小	用紙サイズに合わせる	-	○
	A4→A5	-	○
	その他の設定	-	○
用紙サイズ	-	○	
用紙タイプ	-	○	
濃度	-	○	
画質	-	○	
地色除去	-	○	



Windows/Mac の場合は Brother iPrint&Scan アプリケーションを使用することもできます。使用可能なコピーのオプションは、使用するアプリケーションによって異なる場合があります。

✓ 関連情報

- [コピー](#)

関連トピック：

- [Web Based Management とは](#)
- [Brother Mobile Connect](#)

コピーする

1. 用紙トレイに正しいサイズの内紙がセットされているかを確認します。
2. 原稿をセットします。
3. **モノクロコピー**または**カラーコピー**を押します。



- 最高品質でコピーする場合は、**モノクロコピー**または**カラーコピー**を2秒間長押しします。
- 複数枚コピーするには、**モノクロコピー**または**カラーコピー**をコピーする数だけ押します。
- 最高品質で複数枚コピーするには：
 - a. **モノクロコピー**または**カラーコピー**を2秒間長押しすると、最初のコピーが作成されます。
 - b. 追加のコピーごとに、**モノクロコピー**または**カラーコピー**を1回押します。
- コピーを停止するには、 (ストップ) を押します。



関連情報

- [コピー](#)

関連トピック：

- [原稿台ガラスに原稿をセットする](#)
- [コピー設定](#)
- [用紙サイズと用紙タイプを変更する](#)

Brother Mobile Connect を使用したコピー

- ID カードをコピーする
- レイアウトコピーをする（N in 1 コピーまたはポスターコピー）
- コピー設定

ID カードをコピーする

2 in 1 ID 機能を使うと、身分証明書のようなカードの両面を、原寸のまま 1 ページにコピーすることができます。



- 用紙サイズが A4 サイズに設定されているか確認してください。
 - 法律で認められる範囲内で ID カードコピーを行ってください。詳しい説明は「安全にお使いいただくために」をご覧ください。
1. 図のように、ID カードを**読み取る面を下**にして、原稿台ガラスの右下隅の近くに置きます。

2 in 1 ID (縦並び)

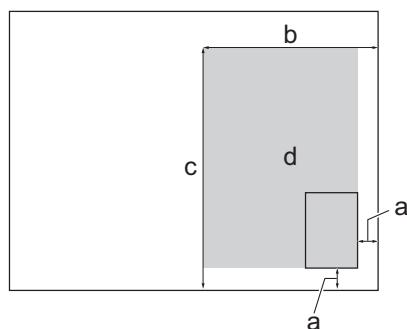

2 in 1 ID (横並び)

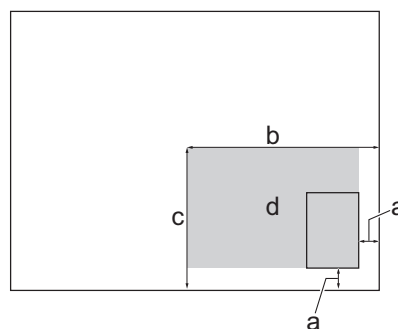

- a. 3mm 以上 (下、右)
 - b. 145mm
 - c. 2 in 1 ID (縦並び) : 207mm
2 in 1 ID (横並び) : 102mm
 - d. 読み取り可能範囲
2. モバイル端末で Brother Mobile Connect を起動します。
 3. **コピー**をタップします。
 4. **レイアウトコピー**一覧から **2in1 ID(縦並び)**または **2in1 ID(横並び)**を選択します。
 5. **コピー**をタップします。
本製品で ID カードの片面のスキャンを開始します。
 6. 片面のスキャンが終わったら、**電源ランプ**がゆっくり点滅します。ID カードを裏返し、**次のページ開始**をタップしてもう一方の片面もスキャンします。

✓ 関連情報

- [Brother Mobile Connect を使用したコピー](#)

関連トピック :

- [コピー設定](#)
- [Brother Mobile Connect](#)

レイアウトコピーをする (N in 1 コピーまたはポスターコピー)

N in 1 コピー機能は、2 枚または 4 枚の原稿を 1 枚の用紙に並べてコピーすることで、用紙を節約します。ポスターコピー機能は、原稿をいくつか分割し、各部分を拡大して 1 枚のポスターに組み立てられるようにコピーします。



- 用紙サイズが A4 サイズに設定されているか確認してください。
 - ポスターコピーは一度に複数部の指定ができません。
1. 原稿をセットします。
 2. モバイル端末で Brother Mobile Connect を起動します。
 3. コピーをタップします。
 4. 使用するレイアウトコピーオプションを選択します。

オプション	詳細
標準	-
2in1(縦長)	
2in1(横長)	
2in1 ID(縦並び)	

オプション	詳細
-------	----

2in1 ID(横並び)



4in1(縦長)



4in1(横長)



ポスター(3x3)

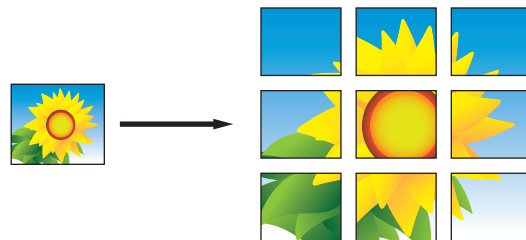

5. コピーをタップします。
6. N in 1 コピーを行うには、次の手順を実行します。
 - a. 次のページを原稿台ガラスに置き、**次のページ開始**をタップしてページを読み取ります。
 - b. すべてのページの読み取りが終わったら、**完了**をタップします。



Brother iPrint&Scan アプリケーションを使用してコピーすることもできます。



関連情報

- [Brother Mobile Connect](#) を使用したコピー

関連トピック :

- [コピー設定](#)
- [Brother Mobile Connect](#)

コピー設定

コピー画面でコピー設定を行うことができます。

オプション	詳細	
カラー/モノクロ	カラー	フルカラーでコピーを行います。
	モノクロ	モノクロでコピーを行います。
部数	部数を入力します (1~99)。	
画質	原稿の種類に応じて、コピー画質を選択します。	
用紙種類	用紙の種類を選択します。 特別な用紙にコピーする場合は、最良の印刷品質を得るため、使用している用紙タイプを設定します。	
用紙サイズ	用紙サイズを選択します。 A4 サイズ以外の用紙にコピーする場合は、用紙サイズ設定を変更する必要があります。	
コピー濃度	濃度を高くして、文字を濃くします。 濃度を低くして、文字を薄くします。	
レイアウト コピー	N in 1、2 in 1 ID、またはポスターコピーをします。	
	<p>4 in 1</p> 	
レイアウト コピー	<p>ポスター</p> 	
	<p>拡大/縮小</p> <p>文書のページサイズを拡大または縮小するオプションを選択します。</p>	
地色除去コピー	<p>原稿の地色を除去してコピーします。白色がよりはっきりします。インクを節約し、コピーを読みやすくします。</p> 	



関連情報

- [Brother Mobile Connect を使用したコピー](#)

関連トピック：

- [コピーする](#)
- [ID カードをコピーする](#)
- [レイアウトコピーをする \(N in 1 コピーまたはポスターコピー\)](#)
- [Brother Mobile Connect](#)

ネットワーク

- [対応している基本ネットワーク機能について](#)
- [ネットワークを設定する](#)
- [無線ネットワーク設定](#)
- [ネットワーク機能](#)
- [ブラザー管理ツール](#)

対応している基本ネットワーク機能について

本製品は、使用される OS に合わせて、さまざまな機能をサポートしています。この表で、各 OS でサポートされるネットワーク機能と接続を確認してください。

オペレーティングシステム	Windows	Windows Server	macOS
印刷	○	○	○
スキャン	○	-	○
Web Based Management ¹	○	○	○
ステータスマニター	○	-	-
オートマチックドライバーインストーラー	○	○	-

¹ 本製品の設定を管理するためのお買い上げ時のパスワードは、製品背面にあり、「Pwd」と表示されています。本製品への不正アクセスを防ぐために、お買い上げ時のパスワードをすぐに変更することをお勧めします。



本製品の有線・無線 LAN インターフェイスは、電気通信事業者（移动通信会社、固定通信会社、インターネットプロバイダー等）の通信回線（公衆無線 LAN を含む）に直接接続することができません。

本製品をインターネットに接続する場合は、必ずルーター等を経由し接続してください。

✓ 関連情報

- ネットワーク

関連トピック：

- [Web Based Management へのログインパスワードを設定または変更する](#)

ネットワークを設定する

- 操作パネルを使用してネットワークを設定する
- Web Based Management を使用して製品の設定を変更する



操作パネルを使用してネットワークを設定する

本製品のネットワークの設定をするには、操作パネルのボタンを使用します。

ネットワーク設定

機能	ボタン 1	ボタン 2	説明
Wi-Fi Protected Setup™ (WPS) のワンプッシュ方式を有効にします。	 (Wi-Fi)	-	ボタンを 3 回押します。
Wi-Fi Protected Setup™ (WPS) の PIN 方式を有効にします。	 (Wi-Fi)	-	ボタンを 5 回押します。
Wi-Fi モードに入ります。	 (Wi-Fi)	 (ストップ)	ボタンを同時に押します。
Wireless Direct をオンに設定します。 Wireless Direct 情報シートを印刷します。	 (Wi-Fi)	 (用紙)	ボタンを同時に押します。
ネットワーク設定リストを印刷します。	 (Wi-Fi)	モノクロコピー	ボタンを同時に押します。
Wi-Fi および Wireless Direct を再起動します。 この機能を使用して、無線ネットワークの問題を解決します。	 (Wi-Fi)	カラーコピー	ボタンを同時に押します。

Wi-Fi モード

機能	ボタン	説明
無線 LAN レポートを印刷します。	 (Wi-Fi)	ボタンを一度押します。
Wireless Direct を有効または無効にします。	 (用紙)	ボタンを一度押します。
Wi-Fi を有効または無効にします。	モノクロコピー	ボタンを一度押します。
ネットワーク設定をリセットします。	カラーコピー	ボタンを 2 秒間長押しします。

✓ 関連情報

- [ネットワークを設定する](#)

無線ネットワーク設定

- 無線ネットワークを使用する
- Wireless Direct を使用する
- 無線 LAN を有効/無効にする
- 無線 LAN レポートを印刷する

無線ネットワークを使用する

- 無線ネットワークに本製品を設定する前に
- パソコンからセットアップウィザードを使用して本製品に無線ネットワークを設定する
- モバイル端末からセットアップウィザードを使用して本製品に無線ネットワークを設定する
- Wi-Fi Protected Setup™ (WPS) のワンプッシュ方式を使用して本製品に無線ネットワークを設定する
- Wi-Fi Protected Setup™ (WPS) の PIN 方式を使用して本製品に無線ネットワークを設定する

無線ネットワークに本製品を設定する前に

無線 LAN ネットワークを設定する前に、以下の点を確認してください。

- 常に文書を快適に印刷するために、本製品を無線 LAN アクセスポイントルーターの近くに設置し、無線通信に支障のないようにしてください。本製品と無線 LAN アクセスポイントまたはルーターとの間に大きな障害物や壁があったり、他の電子機器からの電磁干渉があると、印刷する文書のデータ転送速度に影響を与える可能性があります。

無線 LAN 接続は必ずしもすべてのタイプの文書やアプリケーションに最適な接続方法とは限りません。複雑で文字数の多い文書や写真などの大きいサイズのデータを印刷する場合は、最速で処理可能な USB 接続で印刷することをお勧めします。

- 電波の届く範囲であれば、自由に無線 LAN 接続が可能になります。ただし、セキュリティ設定を正しく行わないと、悪意のある第三者によって電波が傍受され、次のような結果を招く可能性があります。
 - 個人情報または機密情報の盗用
 - 特定の個人になりすました者への不適切な情報送信
 - 傍受され、改ざんされた通信内容の拡散



無線 LAN ルーター/アクセスポイントのネットワーク名 (SSID) とネットワークキー (パスワード) があることを確認してください。この情報が見つからない場合は、無線 LAN ルーター/アクセスポイントの製造元、システム管理者、またはインターネットプロバイダーにお問い合わせください。弊社がこの情報を提供することはできません。



関連情報

- [無線ネットワークを使用する](#)

パソコンからセットアップウィザードを使用して本製品に無線ネットワークを設定する

1. 以下のいずれかを行ってください：

- Windows
support.brother.co.jp で、お使いのモデルのソフトウェアダウンロードページからインストーラーをダウンロードします。
- Mac
 - a. support.brother.co.jp で、お使いのモデルのソフトウェアダウンロードページからインストーラーをダウンロードします。
 - b. インストーラーを開始し、**Start Here Mac** アイコンをダブルクリックします。

2. 画面の指示に従います。

3. **無線 LAN (Wi-Fi)**を選択してから**次の項目へ**をクリックします。

4. 画面の指示に従います。

無線 LAN のセットアップが完了しました。

✓ 関連情報

- [無線ネットワークを使用する](#)

モバイル端末からセットアップウィザードを使用して本製品に無線ネットワークを設定する

1. 以下のいずれかを行ってください：

- Android™ 端末

Google Play™ から Brother Mobile Connect をダウンロードしてインストールします。

- iPhone、iPad、iPod touch を含む iOS または iPadOS 対応のすべての機器

App Store から、Brother Mobile Connect をダウンロードしてインストールします。

2. Brother Mobile Connect を起動し、画面の指示に従ってモバイル端末を本製品に接続します。



関連情報

- [無線ネットワークを使用する](#)

Wi-Fi Protected Setup™ (WPS) のワンプッシュ方式を使用して本製品に無線ネットワークを設定する

お使いの無線 LAN アクセスポイント/ルーターが WPS (プッシュボタン設定) をサポートしている場合、本製品の操作パネルから  (Wi-Fi) を使用して無線ネットワークを設定することができます。

1.  (Wi-Fi) を 3 回押します。

Wi-Fi ランプが点滅し始めます。

2. お使いの無線 LAN アクセスポイント/ルーターの WPS ボタンを押します。

無線機器が正常に接続されると、電源ランプおよび Wi-Fi ランプが点灯します。

無線ネットワークのセットアップが完了しました。本製品の使用に必要なドライバーとソフトウェアをインストールするには、support.brother.co.jp で、お使いのモデルのソフトウェアダウンロードページをご覧ください。

関連情報

- [無線ネットワークを使用する](#)

Wi-Fi Protected Setup™ (WPS) の PIN 方式を使用して本製品に無線ネットワークを設定する

お使いの無線 LAN のアクセスポイントルーターが WPS をサポートしている場合、暗証番号 (PIN) 方式を使用して無線ネットワークを設定できます。

PIN 方式は、Wi-Fi Alliance®により開発された接続方式の一つです。本製品で作成された PIN コードを、レジストラー (無線 LAN を管理する機器) に送信することで、無線ネットワークとセキュリティの設定を行うことができます。WPS モードへのアクセス方法の詳細については、お使いの無線 LAN アクセスポイント/ルーターの説明書をご参照ください。

使用例 A

無線 LAN アクセスポイントルーター (1) がレジストラーを兼ねている場合の接続。

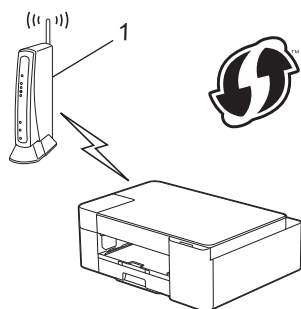

使用例 B

パソコンなど、その他の機器 (2) がレジストラーとして使用される場合の接続。

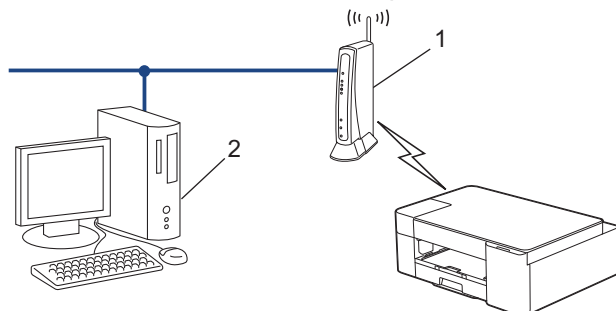

1.  (Wi-Fi) を 5 回押します。

Wi-Fi ランプが点滅し始め、8 桁の PIN が印刷されます。

2. ネットワークに接続したパソコンを使って、レジストラーとして使用している機器の IP アドレスをブラウザのアドレスバーに入力します。(例 : <http://192.168.1.2>)
3. WPS の設定ページを表示して PIN を入力したあと、画面の指示に従います。



- レジストラー (登録管理機器) は通常、無線 LAN アクセスポイントルーターです。
- 設定画面は、無線 LAN アクセスポイントルーターの種類によって異なる場合があります。詳細については、無線 LAN アクセスポイントまたはルーターの取扱説明書をご覧ください。

Windows 7、Windows 8.1、または Windows 10 パソコンをレジストラーとして使用している場合、以下の手順をすべて行ってください。

4. 以下のいずれかを行ってください :

- Windows 10



> Windows システム ツール > コントロール パネルをクリックします。ハードウェアとサウンドグループで、デバイスの追加をクリックします。

- Windows 8.1

マウスを、デスクトップの右下隅に移動します。メニューバーが表示されたら、**設定 > コントロールパネル > ハードウェアとサウンド > デバイスとプリンター > デバイスの追加**をクリックします。

- Windows 7

 (スタート) > **デバイスとプリンター > デバイスの追加**をクリックします。



- Windows 7、Windows 8.1、または Windows 10 パソコンをレジストラーとして使用する場合、使用するパソコンをネットワークに事前に登録する必要があります。詳細については、無線 LAN アクセスポイントまたはルーターの取扱説明書をご覧ください。
- Windows 7、Windows 8.1、または Windows 10 をレジストラーとして使用する場合は、画面の指示に従って無線設定を行ったあと、プリンタードライバーをインストールできます。本製品の使用に必要なドライバーとソフトウェアをインストールするには、support.brother.co.jp で、お使いのモデルの**ソフトウェアダウンロードページ**をご覧ください。

5. 本製品を選択し、**次へ**をクリックします。
6. PIN を入力し、**次へ**をクリックします。
7. (Windows 7) ネットワークを選択して、**次へ**をクリックします。
8. **閉じる** をクリックします。



関連情報

- [無線ネットワークを使用する](#)

Wireless Direct を使用する

- [Wireless Direct の概要](#)
- [Wireless Direct ネットワークを設定する](#)

Wireless Direct の概要

Wireless Direct を使用すると、無線 LAN ルーター/アクセスポイントを使用しなくても、本製品およびお使いの無線機器（パソコン、スマートフォン、タブレットなど）の間に安全な無線ネットワークを構成できます。ネットワーク名（SSID）とネットワークキー（パスワード）の手動設定により、無線ネットワークを設定できます。

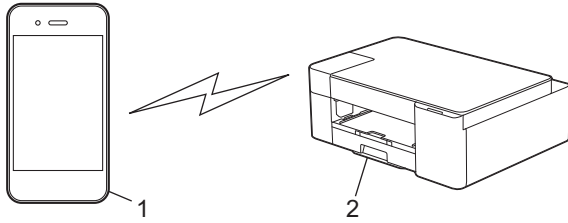



1. 無線機器
2. 本製品



✓ 関連情報

- [Wireless Direct を使用する](#)

Wireless Direct ネットワークを設定する

1.  (Wi-Fi) と  (用紙) を同時に押します。
Wireless Direct が有効になり、Wireless Direct 情報シートの印刷が開始されます。
2. お使いの無線機器の Wi-Fi 機能を有効にし、本製品を検索します。
3. 無線機器で本製品の SSID (ネットワーク名) を選択します (DIRECT-xxxxx-xxxx_BRxxxx)。
4. ネットワークキー (パスワード) の入力を求められたら入力します。





- SSID とネットワークキーは、Wireless Direct 情報シートに印刷されています。
- Wireless Direct を無効にするには：
 - a.  (Wi-Fi) と  (ストップ) を同時に押します。
電源ランプ、警告ランプ、およびインクランプが 1 秒間点灯した後、Wi-Fi ランプが点滅し始めます。
 - b.  (用紙) を押します。

✓ 関連情報

- [Wireless Direct を使用する](#)

無線 LAN を有効/無効にする

1.  (Wi-Fi) と  (ストップ) を同時に押します。
電源ランプ、警告ランプ、およびインクランプが 1 秒間点灯した後、Wi-Fi ランプが点滅し始めます。
2. モノクロコピーを押して Wi-Fi を有効にします。
 - Wi-Fi が有効になっている場合、電源ランプが 1 回点滅した後で、電源ランプと Wi-Fi ランプが点灯します。
 - Wi-Fi が無効になっている場合、電源ランプが 2 回点滅した後で、電源ランプが点灯します。

✓ 関連情報

- [無線ネットワーク設定](#)

無線 LAN レポートを印刷する

無線 LAN レポートには、本製品の無線の状態が表示されます。無線接続に失敗した場合は、印刷されたレポートのエラーコードを確認してください。

1.  (Wi-Fi) と  (ストップ) を同時に押します。

電源ランプ、警告ランプ、およびインクランプが 1 秒間点灯した後、Wi-Fi ランプが点滅し始めます。

2.  (Wi-Fi) を押します。

無線 LAN レポートの印刷が開始されます。

✓ 関連情報

- [無線ネットワーク設定](#)
 - [無線 LAN レポートのエラーコード](#)

関連トピック：

- [本製品のネットワークに問題がある場合](#)

無線 LAN レポートのエラーコード

無線 LAN レポートに接続の失敗が表示された場合、印刷されたレポートでエラーコードを確認し、エラーに対応する指示を表で確認します。

エラーコード	問題と推奨対策
TS-01	<p>無線 LAN (Wi-Fi) 設定が有効になっていません。</p> <p>以下を確認し、接続をやりなおしてください。</p> <ul style="list-style-type: none"> 本製品の無線 LAN 設定を ON にしてください。 本製品に LAN ケーブルがつながっている場合は抜いてください。
TS-02	<p>接続する無線 LAN ルーター/アクセスポイントが見つかりません。</p> <p>以下を確認し、接続をやりなおしてください。</p> <ul style="list-style-type: none"> ルーター/アクセスポイントの電源が入っていることを確認してください。 セットアップ時は、本製品を障害のない場所へ移動させたり、ルーター/アクセスポイントに近づけてみてください。 MAC アドレスフィルタリングなどの接続制限機能をご利用の場合は、本製品の MAC アドレスを制限がかからないようにルーター/アクセスポイントの設定をご確認ください。本製品の MAC アドレスは、ネットワーク設定リストの印刷結果で確認できます。 手動で SSID を入力している場合には、セキュリティ情報 (SSID/認証方式/暗号化方式) が間違っている可能性があります。セキュリティ情報 (SSID/認証方式/暗号化方式) を再度確認し、入力をやりなおしてください。 ルーター/アクセスポイントの電源を入れなおしてください。お使いの無線 LAN アクセスポイントの情報や設定変更のやり方がわからない場合は、無線 LAN アクセスポイント・ルーターのメーカー、インターネットプロバイダー、インターネット接続業者、ネットワーク管理者に問い合わせてください。
TS-04	<p>無線アクセスポイント/ルーターで使用されている認証方式と暗号化方式を、本製品はサポートしておりません。</p> <p>インフラストラクチャモードの場合 (最も一般的)</p> <p>無線 LAN ルーター/アクセスポイントの認証方式や暗号化方式を変更してください。本製品は、以下の方式に対応しています。</p> <ul style="list-style-type: none"> WPA-パーソナル : TKIP / AES WPA2-パーソナル : TKIP / AES OPEN : WEP / なし (認証なし) 共有キー : WEP <p>解決しない場合は、選択した SSID または入力したネットワーク設定が間違っている可能性があります。ネットワーク設定を再度確認してください。</p>
TS-05	<p>ネットワーク名 (SSID) やネットワークキー (パスワード) が間違っています。</p> <p>以下を確認し、接続をやりなおしてください。</p> <ul style="list-style-type: none"> ネットワーク名 (SSID) やネットワークキー (パスワード) を確認してください。 ネットワークキーには、大文字と小文字を正しく入力してください。 ネットワーク名 (SSID) やセキュリティ情報が見つからない場合、無線 LAN (Wi-Fi) ルーター/アクセスポイントの取扱説明書を確認するか、ルーター/アクセスポイントのメーカー、インターネットプロバイダー、インターネット接続業者、ネットワーク管理者に問い合わせてください。 ルーター/アクセスポイントの WEP が複数ある場合は、最初の WEP キーで接続してください。

エラーコード	問題と推奨対策
TS-06	<p>セキュリティ情報（SSID／認証方式／暗号化方式／ネットワークキー）が間違っています。</p> <p>以下を確認し、接続をやりなおしてください。</p> <ul style="list-style-type: none"> ネットワークキー（パスワード）を確認してください。ネットワークキーには、大文字と小文字を正しく入力してください。 選択した認証方式を確認してください。認証方式や暗号化方式は、無線 LAN ルーター／アクセスポイントが対応しているものを選択してください。 ネットワークキー、認証方式、暗号化方式を確認してください。ルーター／アクセスポイントと本製品の電源を入れなおしてください。 無線 LAN アクセスポイントの設定で SSID を隠している（SSID ステルス）場合、SSID は検出されません。SSID ステルスをオフにしてください。 <p>お使いの無線 LAN アクセスポイントの情報や設定変更のやり方がわからない場合は、無線 LAN アクセスポイント・ルーターのメーカー、インターネットプロバイダー、インターネット接続業者、ネットワーク管理者にお問い合わせください。</p>
TS-07	<p>WPS（Wi-Fi Protected Setup）設定中の無線 LAN ルーター／アクセスポイントが見つかりませんでした。</p> <p>以下を確認し、接続をやりなおしてください。</p> <ul style="list-style-type: none"> ルーター／アクセスポイントに WPS ロゴが表示されているか確認し、WPS に対応している事を確認してください。詳しい事は、ルーター／アクセスポイントの説明書で確認してください。 WPS で接続する場合は、本製品とルーター／アクセスポイントの両方の操作が必要です。詳しい事は、本製品のユーザズガイドで確認してください。 これらの情報がわからない場合は、ルーター／アクセスポイントのメーカー、インターネットプロバイダー、インターネット接続業者、ネットワーク管理者にお問い合わせください。
TS-08	<p>WPS（Wi-Fi Protected Setup）設定中の無線 LAN ルーター／アクセスポイントが2つ以上見つかりました。</p> <p>以下を確認し、接続をやりなおしてください。</p> <ul style="list-style-type: none"> 本製品と接続する1つのルーター／アクセスポイントだけが WPS を有効にしていることを確認してください。 他のルーター／アクセスポイントからの影響を避けるため、数分後にもう一度試してください。



無線 LAN アクセスポイントまたはルーターの、無線セキュリティ情報（SSID／認証方式／暗号化方式／ネットワークキー）の確認方法：

- お買い上げ時のセキュリティ設定が、無線 LAN アクセスポイント／ルーターに貼られているラベルに記載されている場合があります。または、無線 LAN アクセスポイント／ルーターのメーカー名もしくは型番番号が、お買い上げ時のセキュリティ設定として使用されている場合があります。
- 使用している無線 LAN アクセスポイント／ルーターの取扱説明書をご覧になり、セキュリティ設定値の記載場所を確認してください。
 - 無線 LAN アクセスポイント／ルーターが SSID をブロードキャストするように設定されていない場合、SSID は自動的に検出されません。SSID 名を手動で入力する必要があります。
 - ネットワークキーは、パスワード、セキュリティキー、または暗号化キーとして記載されている場合もあります。

無線 LAN アクセスポイントまたはルーターの SSID および無線セキュリティ設定、または設定の変更方法が分からない場合、無線 LAN アクセスポイントまたはルーターに同梱の説明書をご覧になるか、無線 LAN アクセスポイントまたはルーターのメーカーもしくは、ご契約のインターネットプロバイダーまたはネットワーク管理者にお問い合わせください。

✓ 関連情報

- 無線 LAN レポートを印刷する

関連トピック：

- 本製品のネットワークに問題がある場合
- ネットワーク設定リストを印刷する

ネットワーク機能

- ネットワーク設定リストを印刷する
- ネットワーク設定をお買い上げ時の設定にリセットする

ネットワーク設定リストを印刷する

ネットワーク設定リストには、ネットワークプリントサーバーの設定値を含む、ネットワーク設定が一覧表示されます。



- ノード名：ノード名は、ネットワーク設定リストに表示されます。お買い上げ時のノード名は「BRWxxxxxxxxxxxx」です（「xxxxxxxxxxxx」は本製品の MAC アドレス/イーサネットアドレス）。
- ネットワーク設定リストに表示される IP アドレスが 0.0.0.0 の場合、1 分間待ってから、もう一度印刷してください。
- IP アドレス、サブネットマスク、ノード名、および MAC アドレスなどの、本製品の設定をレポートで確認できます。以下は一例です：
 - IP アドレス：192.168.0.5
 - サブネットマスク：255.255.255.0
 - ノード名：BRN000ca0000499
 - MAC アドレス：00-0c-a0-00-04-99

1.  (Wi-Fi) と **モノクロコピー** を同時に押します。

製品は、現在のネットワーク設定リストの印刷を開始します。



関連情報

- [ネットワーク機能](#)

関連トピック：

- [Web Based Management にアクセスする](#)
- [本製品のネットワーク設定を確認する](#)
- [ネットワーク診断修復ツールを使用する \(Windows\)](#)
- [本製品のネットワークに問題がある場合](#)

ネットワーク設定をお買い上げ時の設定にリセットする

操作パネルのボタンを使用して、本製品をお買い上げ時の設定にリセットします。パスワードや IP アドレスなど、すべての情報がリセットされます。



Web Based Management を使用して、プリントサーバーをお買い上げ時の設定にリセットすることもできます。

1.  (Wi-Fi) と  (ストップ) を同時に押します。

電源ランプ、警告ランプ、およびインクランプが 1 秒間点灯した後、Wi-Fi ランプが点滅し始めます。

2. カラーコピーを 2 秒間長押しします。

本製品が再起動し、電源ランプが点灯するまで電源は切らないでお待ちください。



関連情報

- ネットワーク機能

ブラザー管理ツール

ブラザーの管理ツールのいずれかを使用して、本製品のネットワーク設定を構成します。

support.brother.co.jp で、お使いのモデルのソフトウェアダウンロードページに移動し、ツールをダウンロードします。

✓ 関連情報

- ネットワーク

セキュリティ

- ネットワークセキュリティ機能をご使用になる前に
- デバイスセキュリティの証明書を設定する
- SSL/TLS を使用する

ネットワークセキュリティ機能をご使用になる前に

本製品には、最新のネットワークセキュリティの一部と、現在利用可能な暗号化プロトコルが使用されています。これらのネットワーク機能は、お使いの全体的なネットワークセキュリティプランの一部として、データを保護し、本製品への不正なアクセスを防ぐことができます。



FTP および TFTP プロトコルを無効にすることをお勧めします。これらのプロトコルを使用した本製品へのアクセスは安全ではありません。



関連情報

- [セキュリティ](#)

デバイスセキュリティの証明書を設定する

SSL/TLS を使用してネットワーク接続された本製品を安全に管理するには、証明書を設定する必要があります。証明書を設定するには、Web Based Management を使用する必要があります。

- サポートされているセキュリティ証明書機能
- 証明書の作成とインストールの手順
- 自己署名証明書を作成する
- CSR を作成して認証局（CA）からの証明書をインストールする
- 証明書とプライベートキーのインポートとエクスポートについて
- 複数の証明書を管理する

サポートされているセキュリティ証明書機能

本製品は、複数のセキュリティ証明書の使用をサポートしています。これにより、安全な認証および本製品との通信が可能になります。本製品では、以下のセキュリティ証明書機能を使用できます。

SSL/TLS 通信

本製品は、次をサポートしています。

- プリインストール証明書

本製品には、自己署名証明書がプリインストールされています。この証明書により、別の証明書を作成またはインストールしなくても、SSL/TLS 通信を使用できます。



プリインストールされた自己署名証明書により、一定レベルまでは通信が保護されます。セキュリティを強化するために、信頼できる組織から発行された証明書を使用することをお勧めします。

- 自己署名証明書

本プリントサーバーは自己の証明書を発行します。この証明書を使用すると、別の証明書を作成したり、CA 発行の証明書をインストールしなくても、SSL/TLS 通信を簡単に使用できます。

- 認証局 (CA) 発行の証明書

CA 発行の証明書をインストールする場合、2 とおりの方法があります。CA 発行の証明書がすでにある場合、または外部の信頼できる CA の証明書を使用する場合：

- 本プリントサーバーからの証明書署名要求 (CSR) を使用する場合。
- 証明書とプライベートキーをインポートする場合。



SSL/TLS 通信を使用する場合は、まずシステム管理者に連絡することをお勧めします。

プリントサーバーをお買い上げ時の設定にリセットする場合、インストールされている証明書とプライベートキーは削除されます。プリントサーバーのリセット後にも同じ証明書とプライベートキーを保持する場合は、リセット前にこれらをエクスポートし、リセット後に再インストールします。



関連情報

- デバイスセキュリティの証明書を設定する

証明書の作成とインストールの手順

セキュリティ証明書を使用する場合、自己署名証明書を使用するか、認証局（CA）発行の証明書を使用するかを選択できます。

オプション1

自己署名証明書

1. Web Based Management を使用して自己署名証明書を作成します。
2. パソコンへ自己署名証明書をインストールします。

オプション2

CAからの証明書

1. Web Based Management を使用して、証明書署名要求（CSR）を作成します。
2. Web Based Management を使用して、CA が発行した証明書を、本製品にインストールします。
3. パソコンへ証明書をインストールします。

✓ 関連情報

- [デバイスセキュリティの証明書を設定する](#)

自己署名証明書を作成する

1. ウェブブラウザを起動します。
2. ブラウザーのアドレスバーに「https://製品の IP アドレス」と入力します（「製品の IP アドレス」には、本製品の IP アドレスを入力します）。

例：

https://192.168.1.2



ドメイン名システムを使用しているか、NetBIOS 名を有効にしている場合、IP アドレスの代わりに「SharedPrinter」など、他の名前を入力することができます。

例：

https://SharedPrinter

NetBIOS 名を有効にした場合は、ノード名も使用できます。

例：

https://brnxxxxxxxxxxxx

NetBIOS 名は、ネットワーク設定リストで確認できます。

3. 必要に応じて**ログイン**欄にパスワードを入力し、**ログイン**をクリックします。



本製品の設定を管理するためのお買い上げ時のパスワードは、製品背面にあり、「Pwd」と表示されていません。

4. ナビゲーションメニューに移動して、**ネットワーク > セキュリティ > 証明書**をクリックします。



画面の左側にナビゲーションメニューが表示されない場合は、☰から開始します。

5. **自己署名証明書の作成** をクリックします。
6. **コモンネーム**および**有効期限**を入力します。
 - **コモンネーム**の長さは 64 バイト未満です。SSL/TLS 通信を介して本製品にアクセスする場合に使用する、IP アドレス、ノード名、ドメイン名などの識別子を入力します。お買い上げ時の設定では、ノード名が表示されます。
 - IPPS または HTTPS プロトコルを使用し、自己署名証明書に使用された**コモンネーム**とは異なる名前が URL に入力された場合は、警告が表示されます。
7. **公開鍵アルゴリズム**ドロップダウンリストから設定を選択します。お買い上げ時の設定は **RSA(2048bit)** です。
8. **メッセージダイジェストアルゴリズム**ドロップダウンリストから設定を選択します。お買い上げ時の設定は **SHA256** です。
9. **OK** をクリックします。



関連情報

- [デバイスセキュリティの証明書を設定する](#)

関連トピック：

- [Web Based Management にアクセスする](#)
- [ネットワーク設定リストを印刷する](#)

CSR を作成して認証局 (CA) からの証明書をインストールする

外部の信頼された CA からの証明書がすでに存在する場合、その証明書とプライベートキーを本製品に保存し、インポートやエクスポートを行うことによってそれらを管理することができます。外部の信頼された CA からの証明書が存在しない場合、証明書署名要求 (CSR) を作成し、CA に送信して認証を受けたあと、返却された証明書を本製品にインストールします。

- 証明書署名要求 (CSR : Certificate Signing Request) を作成する
- 証明書を本製品にインストールする

証明書署名要求 (CSR : Certificate Signing Request) を作成する

証明書署名要求 (CSR) は、証明書に含まれる資格情報を認証するために、認証局 (CA) に送信される要求です。

CSR を作成する前に、CA からのルート証明書をお使いのパソコンにインストールしておくことを推奨します。

1. ウェブブラウザを起動します。
2. ブラウザーのアドレスバーに「https://製品の IP アドレス」と入力します (「製品の IP アドレス」には、本製品の IP アドレスを入力します)。

例 :

https://192.168.1.2



ドメイン名システムを使用しているか、NetBIOS 名を有効にしている場合、IP アドレスの代わりに「SharedPrinter」など、他の名前を入力することができます。

例 :

https://SharedPrinter

NetBIOS 名を有効にした場合は、ノード名も使用できます。

例 :

https://brnxxxxxxxxxxxxx

NetBIOS 名は、ネットワーク設定リストで確認できます。

3. 必要に応じて**ログイン**欄にパスワードを入力し、**ログイン**をクリックします。



本製品の設定を管理するためのお買い上げ時のパスワードは、製品背面にあり、「Pwd」と表示されています。

4. ナビゲーションメニューに移動して、**ネットワーク > セキュリティ > 証明書**をクリックします。



画面の左側にナビゲーションメニューが表示されない場合は、☰から開始します。

5. **CSR の作成** をクリックします。
6. **コモンネーム** (必須) を入力して、ご使用の**組織**に関するその他の情報 (任意) を追加します。



- CA がお客様の身元を確認し、外部に向けて証明するために、お客様の会社の情報が必要です。
- **コモンネーム**の長さは 64 バイト以下である必要があります。SSL/TLS 通信を介して本プリンターにアクセスする場合に使用する、IP アドレス、ノード名、ドメイン名などの識別子を入力します。お買い上げ時の設定では、ノード名が表示されます。**コモンネーム**は必須です。
- 証明書に使用された共通名とは異なる名前が URL に入力された場合は、警告が表示されます。
- **組織、部署、市、および県/州**の長さは 64 バイト以下の必要があります。
- **国**は、2 文字の ISO3166 国コードです。
- X.509v3 証明書拡張を設定する場合、**拡張領域設定**チェックボックスを選択後、**自動 (本機の IPv4 アドレスを登録します。)**または**手動**を選択します。

7. **公開鍵アルゴリズム** ドロップダウンリストから設定を選択します。お買い上げ時の設定は **RSA(2048bit)** です。
8. **メッセージダイジェストアルゴリズム** ドロップダウンリストから設定を選択します。お買い上げ時の設定は **SHA256** です。
9. **OK** をクリックします。

CSR が画面に表示されます。表示された CSR をファイルとして保存するか、認証局から提供されたオンラインの CSR フォームにコピー・ペーストします。

10. **保存** をクリックします。



- CSR をお客様の CA に送信する方法については、お客様の CA の方針に従ってください。
- Windows Server 2008/2008 R2/2012/2012 R2/2016/2019 の Enterprise root CA を使用している場合、クライアント証明書の安全な作成のために、証明書用ウェブサーバーテンプレートを使用することを推奨します。

詳細については、support.brother.co.jp にアクセスして、お使いのモデルのよくあるご質問 (Q&A) ページを参照してください。

「SSL」で検索します。



関連情報

- CSR を作成して認証局 (CA) からの証明書をインストールする

関連トピック：

- [Web Based Management](#) にアクセスする
 - [ネットワーク設定リスト](#) を印刷する
-

証明書を本製品にインストールする

証明書を CA から受信した後、以下の手順でプリントサーバーにインストールします。

本製品には、本製品の CSR と一緒に発行された証明書のみをインストールできます。他の CSR を作成する場合は、CSR 作成前に、この証明書がインストールされていることを確認してください。この証明書を必ず先にインストールしてから、他の CSR を作成してください。この証明書が先にインストールされなかった場合、作成した CSR は無効になります。

1. ウェブブラウザを起動します。
2. ブラウザーのアドレスバーに「https://製品の IP アドレス」と入力します（「製品の IP アドレス」には、本製品の IP アドレスを入力します）。

例：

https://192.168.1.2



ドメイン名システムを使用しているか、NetBIOS 名を有効にしている場合、IP アドレスの代わりに「SharedPrinter」など、他の名前を入力することができます。

例：

https://SharedPrinter

NetBIOS 名を有効にした場合は、ノード名も使用できます。

例：

https://brnxxxxxxxxxxxxxx

NetBIOS 名は、ネットワーク設定リストで確認できます。

3. 必要に応じて**ログイン**欄にパスワードを入力し、**ログイン**をクリックします。



本製品の設定を管理するためのお買い上げ時のパスワードは、製品背面にあり、「PwD」と表示されています。

4. ナビゲーションメニューに移動して、**ネットワーク > セキュリティ > 証明書**をクリックします。



画面の左側にナビゲーションメニューが表示されない場合は、☰から開始します。

5. **証明書のインストール** をクリックします。
6. CA に発行された証明書を含むファイルを表示して、**OK** をクリックします。
証明書が作成され、本製品のメモリーに正常に保存されます。

SSL/TLS 通信を使用する場合は、お使いのパソコンに、CA から取得したルート証明書を必ずインストールしてください。ネットワーク管理者にお問い合わせください。

✓ 関連情報

- [CSR を作成して認証局 \(CA\) からの証明書をインストールする](#)

関連トピック：

- [Web Based Management にアクセスする](#)
- [ネットワーク設定リストを印刷する](#)

証明書とプライベートキーのインポートとエクスポートについて

証明書とプライベートキーを本製品に保存して、インポートまたはエクスポートすることにより、これらを管理します。

- 証明書とプライベートキーをインポートする
- 証明書とプライベートキーをエクスポートする

証明書とプライベートキーをインポートする

1. ウェブブラウザを起動します。
2. ブラウザーのアドレスバーに「https://製品の IP アドレス」と入力します（「製品の IP アドレス」には、本製品の IP アドレスを入力します）。

例：

https://192.168.1.2



ドメイン名システムを使用しているか、NetBIOS 名を有効にしている場合、IP アドレスの代わりに「SharedPrinter」など、他の名前を入力することができます。

例：

https://SharedPrinter

NetBIOS 名を有効にした場合は、ノード名も使用できます。

例：

https://brnxxxxxxxxxxxx

NetBIOS 名は、ネットワーク設定リストで確認できます。

3. 必要に応じて**ログイン**欄にパスワードを入力し、**ログイン**をクリックします。



本製品の設定を管理するためのお買い上げ時のパスワードは、製品背面にあり、「Pwd」と表示されています。

4. ナビゲーションメニューに移動して、**ネットワーク > セキュリティ > 証明書**をクリックします。



画面の左側にナビゲーションメニューが表示されない場合は、☰から開始します。

5. **証明書と秘密鍵のインポート** をクリックします。
6. インポートするファイルを表示します。
7. ファイルが暗号化されている場合はパスワードを入力し、**OK** をクリックします。

証明書とプライベートキーが本製品にインポートされます。



関連情報

- [証明書とプライベートキーのインポートとエクスポートについて](#)

関連トピック：

- [Web Based Management にアクセスする](#)
- [ネットワーク設定リストを印刷する](#)

証明書とプライベートキーをエクスポートする

1. ウェブブラウザを起動します。
2. ブラウザーのアドレスバーに「https://製品の IP アドレス」と入力します（「製品の IP アドレス」には、本製品の IP アドレスを入力します）。

例：

https://192.168.1.2



ドメイン名システムを使用しているか、NetBIOS 名を有効にしている場合、IP アドレスの代わりに「SharedPrinter」など、他の名前を入力することができます。

例：

https://SharedPrinter

NetBIOS 名を有効にした場合は、ノード名も使用できます。

例：

https://brnxxxxxxxxxxxx

NetBIOS 名は、ネットワーク設定リストで確認できます。

3. 必要に応じて**ログイン**欄にパスワードを入力し、**ログイン**をクリックします。



本製品の設定を管理するためのお買い上げ時のパスワードは、製品背面にあり、「Pwd」と表示されています。

4. ナビゲーションメニューに移動して、**ネットワーク > セキュリティ > 証明書**をクリックします。



画面の左側にナビゲーションメニューが表示されない場合は、☰から開始します。

5. **証明書一覧**と共に表示される**エクスポート**をクリックします。
6. ファイルを暗号化する場合は、パスワードを入力します。
パスワードを空白のままにすると、出力内容は暗号化されません。
7. 確認のためにパスワードを再入力し、**OK**をクリックします。
8. **保存**をクリックします。

証明書とプライベートキーがお使いのパソコンにエクスポートされます。

ご使用のパソコンに証明書をインポートすることもできます。



関連情報

- [証明書とプライベートキーのインポートとエクスポートについて](#)

関連トピック：

- [Web Based Management にアクセスする](#)
- [ネットワーク設定リストを印刷する](#)

複数の証明書を管理する

複数の証明書の機能により、Web Based Management を使用して、本製品にインストールされている証明書を管理することができます。Web Based Management で、**証明書**画面に移動して、証明書の内容の表示、また証明書の削除やエクスポートを行えます。

	本製品に保存できる証明書の最大数
自己署名証明書または、CA 発行の証明書	2

保存する証明書は最大数よりも少ない数にし、証明書の期限切れに備えて 1 個分の空きを確保しておくことをお勧めします。証明書の期限が切れた場合、新しい証明書を確保した場所にインポートして、期限切れの証明書を削除します。こうすることで、設定エラーを回避できます。

✓ 関連情報

- [デバイスセキュリティの証明書を設定する](#)

SSL/TLS を使用する

- [SSL/TLS について](#)
- [SSL/TLS を使用した安全なネットワーク製品の管理](#)
- [SSL/TLS を使用して文書を安全に印刷する](#)

SSL/TLS について

セキュアソケットレイヤー（SSL）またはトランスポート層セキュリティ（TLS）は、LAN または WAN 経由で送信されるデータを保護する効果的な方式です。ネットワーク経由の印刷ジョブなどのデータを暗号化して送信するため、第三者から内容を読み取られることはありません。

SSL/TLS は、WPA キーやファイアウォールなど、他のセキュリティ形式と連携して機能します。

✓ 関連情報

- [SSL/TLS を使用する](#)
 - [SSL/TLS の略史](#)
 - [SSL/TLS を使用するメリット](#)

SSL/TLS の略史

SSL/TLS は当初、ウェブ上のトラフィック情報、特にウェブブラウザとサーバー間で送信されるデータの安全性を確保するために作られました。Internet Explorer を使用してインターネットバンキングを利用する際、ウェブブラウザ上に https:// や小さな鍵アイコンが表示されている場合は、SSL が使用されています。SSL はやがて、オンラインセキュリティに対する共通の解決策として、Telnet、プリンター、FTP など他のアプリケーションともあわせて使用されるようになりました。この当初の設計意図が、今日でも多くのオンライン小売業者や銀行によって採り入れられ、クレジットカード番号や顧客情報など極秘データの安全性を確保しています。

SSL/TLS では非常に高度なレベルの暗号化が用いられ、世界中の銀行から信頼されています。

✓ 関連情報

- [SSL/TLS について](#)

SSL/TLS を使用するメリット

SSL/TLS を使用する主なメリットは、製品へ送信されたデータの読み込みを非認証のユーザーに対して制限することで、IP ネットワークを介した印刷の安全性を保証することです。SSL の主なメリットは、機密データを安全に印刷するために使用できることです。例えば、大企業の人事部門が定期的に給与明細を印刷しているとします。これら給与明細のデータが暗号化されていない場合、他のネットワークユーザーから読み取られる可能性があります。しかし、SSL/TLS を使用すると、これらのデータを読み取ろうとしても、実際の給与明細ではなく、複雑なコードのページが表示されるだけです。

✓ 関連情報

- [SSL/TLS について](#)

SSL/TLS を使用した安全なネットワーク製品の管理

- SSL/TLS の証明書および使用可能なプロトコルを設定する
- SSL/TLS を使用して Web Based Management にアクセスする
- 管理者権限を持つ Windows ユーザー用の自己署名証明書をインストールする
- デバイスセキュリティの証明書を設定する

SSL/TLS の証明書および使用可能なプロトコルを設定する

SSL/TLS 通信を使用するには、Web Based Management を使用して本製品に証明書を設定します。

1. ウェブブラウザを起動します。
2. ブラウザーのアドレスバーに「https://製品の IP アドレス」と入力します（「製品の IP アドレス」には、本製品の IP アドレスを入力します）。

例：

https://192.168.1.2



ドメイン名システムを使用しているか、NetBIOS 名を有効にしている場合、IP アドレスの代わりに「SharedPrinter」など、他の名前を入力することができます。

例：

https://SharedPrinter

NetBIOS 名を有効にした場合は、ノード名も使用できます。

例：

https://brnxxxxxxxxxxxxx

NetBIOS 名は、ネットワーク設定リストで確認できます。

3. 必要に応じて**ログイン**欄にパスワードを入力し、**ログイン**をクリックします。



本製品の設定を管理するためのお買い上げ時のパスワードは、製品背面にあり、「Pwd」と表示されています。

4. ナビゲーションメニューに移動して、**ネットワーク > ネットワーク > プロトコル**をクリックします。



画面の左側にナビゲーションメニューが表示されない場合は、☰から開始します。

5. **HTTP サーバー設定** をクリックします。
6. **証明書の選択** ドロップダウンリストから、設定対象の証明書を選択します。
7. **OK** をクリックします。
8. **Yes** をクリックしてプリントサーバーを再起動します。

✓ 関連情報

- [SSL/TLS を使用した安全なネットワーク製品の管理](#)

関連トピック：

- [Web Based Management にアクセスする](#)
- [ネットワーク設定リストを印刷する](#)
- [SSL/TLS を使用して文書を安全に印刷する](#)

SSL/TLS を使用して Web Based Management にアクセスする

お使いのネットワーク製品を安全に管理するには、セキュリティプロトコルを使用している管理ユーティリティを使用する必要があります。



- HTTPS プロトコルを使用するには、本製品で HTTPS が有効になっている必要があります。お買い上げ時の設定では、HTTPS プロトコルは有効です。
- Web Based Management の画面で HTTPS プロトコルの設定を変更できます。

1. ウェブブラウザを起動します。
2. ブラウザーのアドレスバーに「https://製品の IP アドレス」と入力します（「製品の IP アドレス」には、本製品の IP アドレスを入力します）。

例：

https://192.168.1.2

3. 必要に応じて**ログイン**欄にパスワードを入力し、**ログイン**をクリックします。



本製品の設定を管理するためのお買い上げ時のパスワードは、製品背面にあり、「PwD」と表示されています。

4. 以上で HTTPS を使用して製品へアクセスする準備が整いました。



関連情報

- [SSL/TLS を使用した安全なネットワーク製品の管理](#)

関連トピック：

- [Web Based Management にアクセスする](#)
- [ネットワーク設定リストを印刷する](#)

管理者権限を持つ Windows ユーザー用の自己署名証明書をインストールする

以下は、Microsoft Internet Explorer を使用する場合の手順です。その他のウェブブラウザを使用する場合、そのブラウザの説明書を参照して証明書をインストールしてください。

1. 以下のいずれかを行ってください：



- Windows 10、Windows Server 2016、および Windows Server 2019

 > **Windows アクセサリ** をクリックします。

- Windows 8.1

タスクバーの  (**Internet Explorer**) アイコンを右クリックします。

- Windows Server 2012 および Windows Server 2012 R2

 (**Internet Explorer**) をクリックし、タスクバーに表示された  (**Internet Explorer**) アイコンを右クリックします。

- Windows 7 および Windows Server 2008

 (**スタート**) > **すべてのプログラム** をクリックします。

2. **Internet Explorer** を右クリックしてから **管理者として実行** をクリックします。



その他 オプションが表示されたら、**その他** をクリックします。

ユーザー アカウント制御 画面が表示されたら、**はい** をクリックします。

3. ブラウザーのアドレスバーに「https://製品の IP アドレス/」を入力して、本製品にアクセスします（「製品の IP アドレス」には本製品の IP アドレス、または証明書に割り当てたノード名を入力します）。

4. **詳細情報** をクリックします。

5. **Web ページに移動 (非推奨)** をクリックします。

6. **証明書のエラー** をクリックして、**証明書の表示** をクリックします。



7. **証明書のインストール...** をクリックします。

8. **証明書のインポート ウィザード** が表示されたら、**次へ** をクリックします。

9. **証明書をすべて次のストアに配置する** を選択してから **参照...** をクリックします。

10. **信頼されたルート証明機関** を選択してから **OK** をクリックします。

-
11. **次へ** をクリックします。
 12. **完了** をクリックします。
 13. フィンガープリント（拇印）が正しければ、**はい** をクリックします。
 14. **OK** をクリックします。

 **関連情報**

- [SSL/TLS を使用した安全なネットワーク製品の管理](#)
-

SSL/TLS を使用して文書を安全に印刷する

- SSL/TLS を使用して文書を印刷する
- デバイスセキュリティの証明書を設定する
- SSL/TLS の証明書および使用可能なプロトコルを設定する

SSL/TLS を使用して文書を印刷する

IPP プロトコルを使用して文書を安全に印刷するには、IPPS プロトコルを使用します。

1. ウェブブラウザを起動します。
2. ブラウザーのアドレスバーに「https://製品の IP アドレス」と入力します（「製品の IP アドレス」には、本製品の IP アドレスを入力します）。

例：

https://192.168.1.2



ドメイン名システムを使用しているか、NetBIOS 名を有効にしている場合、IP アドレスの代わりに「SharedPrinter」など、他の名前を入力することができます。

例：

https://SharedPrinter

NetBIOS 名を有効にした場合は、ノード名も使用できます。

例：

https://brnxxxxxxxxxxxxx

NetBIOS 名は、ネットワーク設定リストで確認できます。

3. 必要に応じて**ログイン**欄にパスワードを入力し、**ログイン**をクリックします。



本製品の設定を管理するためのお買い上げ時のパスワードは、製品背面にあり、「Pwd」と表示されています。

4. ナビゲーションメニューに移動して、**ネットワーク > ネットワーク > プロトコル**をクリックします。



画面の左側にナビゲーションメニューが表示されない場合は、☰から開始します。

5. **IPP** チェックボックスが選択されていることを確認します。



IPP チェックボックスが選択されていない場合、**IPP** チェックボックスを選択して、**OK** をクリックします。製品を再起動して、設定を有効にします。

本製品が再起動したら、本製品のウェブページに戻ってパスワードを入力し、ナビゲーションメニューに移動して、**ネットワーク > ネットワーク > プロトコル**をクリックします。

6. **HTTP サーバー設定** をクリックします。
7. **IPP** で **HTTPS (ポート 443)** チェックボックスを選択し、**OK** をクリックします。
8. 製品を再起動して、設定を有効にします。

IPPS を使用した通信では、プリントサーバーへの非認証のアクセスを防ぐことはできません。



関連情報

- [SSL/TLS を使用して文書を安全に印刷する](#)

関連トピック：

- [Web Based Management にアクセスする](#)
- [ネットワーク設定リストを印刷する](#)

モバイル接続

- [AirPrint](#)
- [Mopria™ Print Service および Mopria™ Scan](#)
- [Brother Mobile Connect](#)
- [Eメールの添付ファイルを印刷する](#)

AirPrint

- [AirPrint の概要](#)
- [AirPrint を使用する前に \(macOS\)](#)
- [AirPrint を使用して印刷する](#)
- [AirPrint を使用してスキャンを行う \(macOS\)](#)
- [AirPrint の問題](#)

AirPrint の概要

AirPrint は、ドライバーをインストールすることなく、お使いの iPad、iPhone、iPod touch、および Mac パソコンから写真、E メール、ウェブページおよび文書をワイヤレスで印刷することを可能にする、Apple 社の OS 用の印刷ソリューションです。

AirPrint を使用すると、お使いの Mac パソコンに原稿をスキャンすることもできます。

詳細については、Apple のウェブサイトを参照してください。

Works with Apple バッジを使用するということは、その機能が、バッジで特定された技術で動作するように設計され、Apple のパフォーマンス基準を満たすように開発者に認定されていることを意味します。



✓ 関連情報

- [AirPrint](#)

AirPrint を使用する前に (macOS)

macOS を使用して印刷を行う前に、本製品を Mac パソコンのプリンター一覧に追加してください。

1. アップルメニューから**システム環境設定**を選択します。
2. **プリンタとスキャナ** をクリックします。
3. 画面左側のプリンターリストの下にある[+]アイコンをクリックします。
追加画面が表示されます。
4. 本製品を選択して、**ドライバ**のポップアップメニューから **AirPrint** を選択します。
5. **追加** をクリックします。

✓ 関連情報



- [AirPrint](#)

AirPrint を使用して印刷する

- iPad、iPhone、または iPod touch から印刷する
- AirPrint を使用して印刷を行う (macOS)

iPad、iPhone、または iPod touch から印刷する

印刷手順はアプリケーションによって異なる場合があります。以下の例では Safari を使用します。

1. 本製品の電源が入っていることを確認します。
用紙トレイに正しい用紙がセットされていることを確認し、本製品の用紙トレイの用紙設定を変更します。
2. 印刷するページを Safari で開きます。
3.  または  をタップします。
4. **プリント** をタップします。
5. 本製品が選択されていることを確認します。
6. 別の製品が選択されている場合や、プリンターが選択されていない場合は、**プリンタ** をタップします。
利用可能な製品の一覧が表示されます。
7. 一覧で本製品の名前をタップします。
8. 印刷枚数、両面印刷（本製品が対応している場合）など、必要なオプションを選択します。
9. **プリント** をタップします。

関連情報

- [AirPrint を使用して印刷する](#)

AirPrint を使用して印刷を行う (macOS)

印刷の手順は、アプリケーションによって異なります。ここでは、Safari で閲覧しているウェブページの印刷手順を例にして説明します。印刷する前に、Mac のプリンターリストに本製品が追加されていることを確認してください。

1. 本製品の電源が入っていることを確認します。
用紙トレイに正しい用紙がセットされていることを確認し、本製品の用紙トレイの用紙設定を変更します。
2. お使いの Mac で、印刷するページを Safari で開きます。
3. **ファイル**メニューをクリックし、**プリント**を選択します。
4. 本製品が選択されていることを確認します。別の製品が選択されている場合や、プリンターが選択されていない場合は、**プリンタ**ポップアップメニューをクリックして、本製品を選択します。
5. 印刷枚数、両面印刷（本製品が対応している場合）などを必要に応じて設定します。
6. **プリント** をクリックします。

✓ 関連情報

- [AirPrint を使用して印刷する](#)

関連トピック：

- [AirPrint を使用する前に \(macOS\)](#)

AirPrint を使用してスキャンを行う (macOS)

スキャンする前に、Mac のスキャナーリストに本製品が追加されていることを確認してください。

1. 原稿をセットします。
2. アップルメニューから**システム環境設定**を選択します。
3. **プリンタとスキャナ** をクリックします。
4. スキャナーリストから本製品を選択します。
5. **スキャン**タブをクリックし、**スキャナを開く...**ボタンをクリックします。
スキャナー画面が表示されます。
6. 保存先設定ポップアップメニューで、保存先フォルダーまたはアプリケーションを選択します。
7. 必要に応じて、**詳細情報を表示**をクリックし、スキャン設定を変更します。
原稿台ガラスからスキャンした場合は、スキャンしたい部分にマウスポインタをドラッグして、画像をトリミングすることができます。
8. **スキャン** をクリックします。

✓ 関連情報

- [AirPrint](#)

AirPrint の問題

問題	対応
本製品がプリンター一覧に表示されません。	本製品の電源が入っていることを確認します。
	ネットワーク設定を確認します。
	携帯端末を無線 LAN アクセスポイント/ルーター、または本製品の近くに移動させます。
印刷できません。	本製品の電源が入っていることを確認します。
	ネットワーク設定を確認します。
iOS 機器から複数ページの文書を印刷しようとしていますが、最初のページしか印刷されません。	最新版の OS を実行していることを確認してください。

✓ 関連情報

- [AirPrint](#)
- [本製品に問題がある場合は](#)

Mopria™ Print Service および Mopria™ Scan

Mopria™ Print Service と Mopria™ Scan はそれぞれ、Mopria Alliance™が開発した Android™モバイル端末用の印刷機能とスキャン機能です。このサービスを使うことによって、追加の設定をしなくても本製品と同じネットワークに接続し、印刷やスキャンを行うことができます。

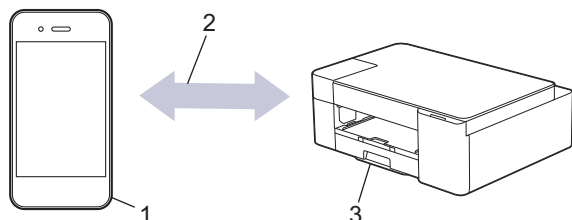

1. Android™モバイル端末
2. Wi-Fi®接続
3. 本製品

Google Play™から Mopria™ Print Service または Mopria™ Scan をダウンロードして、お使いの Android™端末にインストールする必要があります。このサービスを使用する前に、サービスを有効化する必要があります。

✓ 関連情報

- [モバイル接続](#)

Brother Mobile Connect

Brother Mobile Connect を使用して、携帯端末から印刷とスキャンを行います。

- Android™ 端末の場合

Brother Mobile Connect を使用すると、お使いの Android™ 端末から直接本製品の機能を使用できます。

Google Play™ から Brother Mobile Connect をダウンロードしてインストールします。

- iPhone、iPad、iPod touch を含む iOS または iPadOS 対応のすべての機器の場合

Brother Mobile Connect を使用すると、お使いの iOS または iPadOS 機器から直接本製品の機能を使用できます。

App Store から、Brother Mobile Connect をダウンロードしてインストールします。

✓ 関連情報

- [モバイル接続](#)

関連トピック：

- [モバイル端末からセットアップウィザードを使用して本製品に無線ネットワークを設定する](#)

Windows および Mac 向けの Brother iPrint&Scan

- [Windows および Mac 向けの Brother iPrint&Scan の概要](#)

Windows および Mac 向けの Brother iPrint&Scan の概要

Windows および Mac 向けの Brother iPrint&Scan を使用して、お使いのパソコンから印刷およびスキャンします。以下の画面は、Windows 向けの Brother iPrint&Scan の例を示しています。アプリケーションのバージョンによって、実際の画面と異なることがあります。

- Windows の場合
support.brother.co.jp で、お使いのモデルのソフトウェアダウンロードページに移動し、最新のアプリケーションをダウンロードします。
- Mac の場合
App Store から、Brother iPrint&Scan をダウンロードして、インストールします。

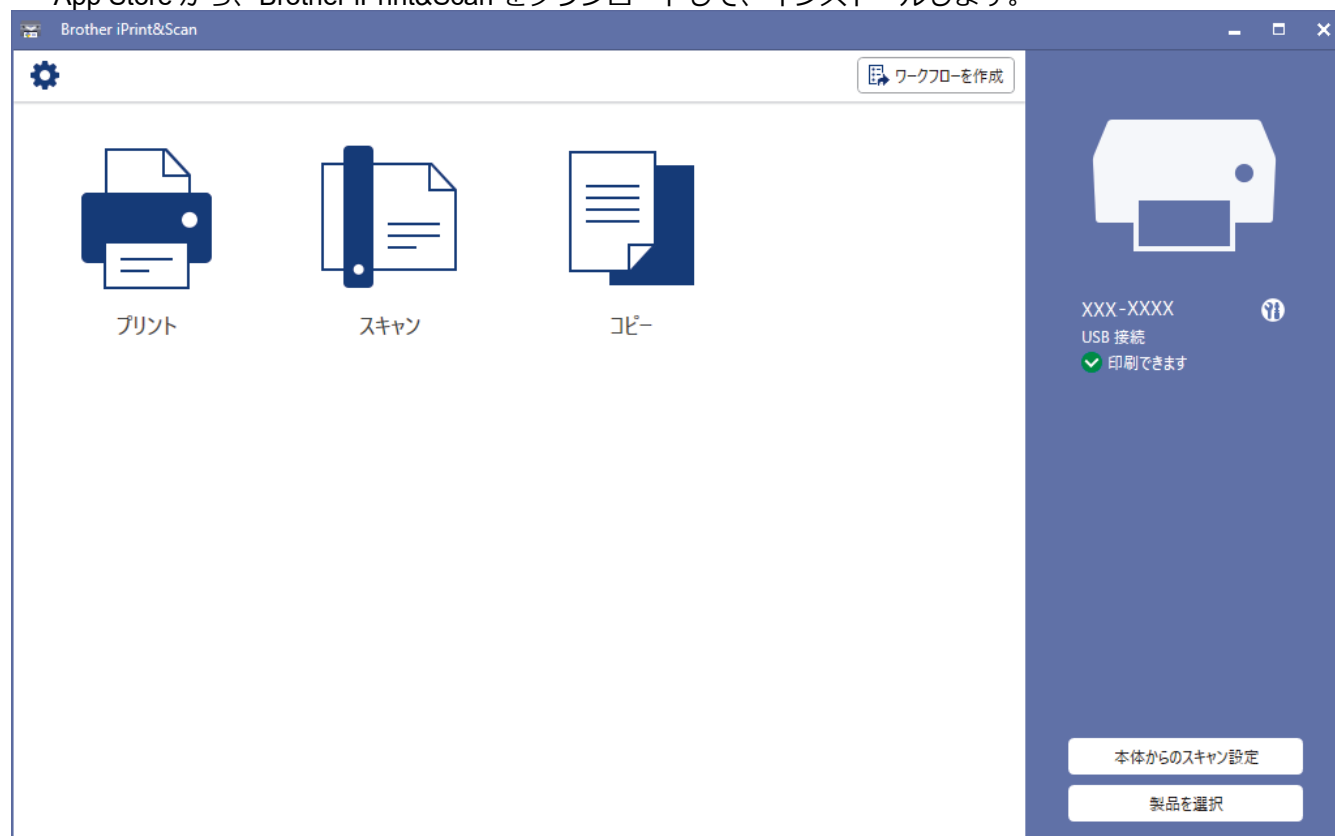

 表示にしたがって、本製品を使用するために必要なドライバーとソフトウェアをインストールします。support.brother.co.jp で、お使いのモデルのソフトウェアダウンロードページからインストーラーをダウンロードします。

✓ 関連情報

- Windows および Mac 向けの Brother iPrint&Scan

関連トピック：

- Brother iPrint & Scan を使用して本製品の状態を確認する (Windows/Mac)
- Brother iPrint&Scan を使用してスキャンする (Windows/Mac)

トラブルシューティング

本製品に問題があると思われる場合は、まず、以下の各項目を確認し、問題を特定してから、トラブルシューティングのヒントに従ってください。

ほとんどの問題はご自身で解決できます。さらに情報が必要な場合は、support.brother.co.jp にアクセスして最新のFAQとトラブルシューティングのヒントをご覧ください。

1. support.brother.co.jp にアクセスします。
2. **よくあるご質問 (Q&A)** をクリックしてお使いの製品名を検索します。

まず、以下の点を確認してください。

- 本製品の電源コードが正しく接続され、本製品の電源がオンになっている。
- 本製品の保護部材がすべて取り外されている。
- インクカートリッジが正しく取り付けられている。
- 紙詰まり解除カバーが完全に閉まっている。
- 用紙トレイに用紙が正しくセットされている。
- 本製品とパソコンにインターフェースケーブルがしっかりと接続されている。または、本製品とパソコンの両方で無線接続が設定されている。
- (ネットワーク接続モデルの場合) 無線 LAN アクセスポイント、ルーター、またはハブの電源が入っており、リンクランプが点滅している。

各項目を確認しても問題が解決しない場合は、LED パターンと表示を確認して問題を特定し、「関連情報」をご覧ください。

✓ 関連情報

- [エラーおよびメンテナンスに関する LED 表示](#)
- [用紙が詰まったときは](#)
- [本製品に問題がある場合は](#)
- [本製品の情報を確認する](#)
- [本製品を初期状態に戻す](#)
- [本製品を廃却するときは](#)

関連トピック：

- [用紙の取り扱いと印刷の問題](#)
- [その他の問題](#)
- [ネットワークの問題](#)

エラーおよびメンテナンスに関する LED 表示

高度な機能を備えたオフィス製品によく見られるように、エラーが発生したり、消耗品の交換が必要なことがあります。その場合、本製品はエラーまたは必要なお手入れを識別し、操作パネルの LED で内容を表示します。LED の表示内容を次の表に示します。

ほとんどのエラーの解決、およびお手入れは、ご自身で行うことができます。さらに情報が必要な場合は、support.brother.co.jp で、[よくあるご質問 \(Q&A\)](#) ページを参照してください。





関連情報は、ページの最下部に表示されます。

LED	詳細
	LED は消灯しています。
	LED は点灯しています。
	LED は点滅しています。
	LED は弱くゆっくり点滅しています。

LED	状態	原因	対処方法
	トレイが検出されない	用紙トレイが完全に差し込まれていません。	用紙トレイをゆっくりと押し、製品に確実に取り付けます。
		用紙や異物があると、用紙トレイを正しく取り付けられません。	製品から用紙トレイを引き抜き、詰まっている用紙や異物を取り除きます。詰まっている用紙が見つからない、または取り除けない場合は「関連情報」をご覧ください：用紙が詰まったときは
	用紙が供給されない	用紙がないか、用紙トレイに用紙が正しくセットされていません。	以下のいずれかを行ってください： <ul style="list-style-type: none"> • トレイに用紙を補充してから、モノクロコピーまたはカラーコピーを押します。 • 用紙を取り除いてセットし直してから、モノクロコピーまたはカラーコピーを押してください。 「関連情報」をご覧ください：用紙のセット
		用紙が手差しトレイの中央にセットされていません。	用紙を取り除いて手差しトレイの中央にセットし直してから、 モノクロコピー または カラーコピー を押します。 「関連情報」をご覧ください：手差しトレイに用紙をセットする
	手差しトレイの用紙が斜めに引き込まれています。	両手を使って、手差しトレイの用紙ガイドを隙間がないように用紙に合わせて、 モノクロコピー または カラーコピー を押してください。 「関連情報」をご覧ください：手差しトレイに用紙をセットする	

LED	状態	原因	対処方法
		紙詰まり解除カバーが正しく閉じられていません。	紙詰まり解除カバーの両端が均等に閉じられていることを確認します。 「関連情報」をご覧ください：製品の内部の用紙詰まり
		用紙の給紙ローラーの表面に紙粉がたまっています。	給紙ローラーを掃除してください。 「関連情報」をご覧ください：給紙ローラーを清掃する
 (同時に点滅)	用紙詰まり	製品に紙詰まりが発生しています。	詰まっている紙を破れないように取り除いてください。 「関連情報」をご覧ください：用紙が詰まったときは 用紙ガイドが正しい用紙サイズに調整されていることを確認してください。 これらの手順を実行後、  (ストップ) を押します。
		手差しトレイに、用紙が複数枚セットされました。 -または 電源ランプと警告ランプの両方が点灯する前に、別の用紙が手差しトレイにセットされました。	手差しトレイには、一度に2枚以上の用紙をセットしないでください。 電源ランプ と 警告ランプ の両方が点灯して次の用紙をセットできるようになるまで待ってから、手差しトレイに次の用紙をセットします。 上記を確認した後、 モノクロコピー または カラーコピー を押します。 「関連情報」をご覧ください：手差しトレイに用紙をセットする
		用紙の給紙ローラーの表面に紙粉がたまっています。	給紙ローラーを掃除してください。 「関連情報」をご覧ください：給紙ローラーを清掃する
	用紙サイズが間違っている	用紙サイズの設定が、トレイにセットされている用紙のサイズと一致しません。 -または トレイの用紙ガイドが、使用している用紙サイズの表示に合わせて調整されていません。	パソコンから印刷している場合は、プリンタードライバーまたは印刷に使用するアプリケーションで選択した用紙サイズが、トレイにセットされている用紙サイズと一致していることを確認してください。 「関連情報」をご覧ください：印刷設定 (Windows)
			<ol style="list-style-type: none"> 本製品で選択した用紙サイズが、トレイにセットされている用紙のサイズと一致していることを確認してください。 「関連情報」をご覧ください：用紙サイズと用紙タイプを変更する 用紙を縦向きにセットし、用紙ガイドを使用する用紙サイズの表示に合わせて調整してください。 「関連情報」をご覧ください：用紙のセット 用紙サイズと用紙方向を確認したあと、モノクロコピーまたはカラーコピーを押します。

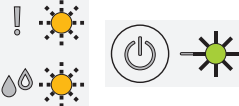
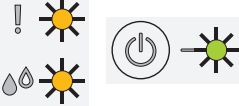
LED	状態	原因	対処方法
	カバーが開いている	インクカートリッジのカバーが閉じた状態で固定されていません。	インクカートリッジのカバーが所定の位置に固定されるまでしっかりと閉めます。
	インク交換	1色または複数のインクカートリッジがなくなりました。本製品はすべての印刷操作を停止します。	インクカートリッジを交換してください。 「関連情報」をご覧ください：インクカートリッジを交換する インクが少なくなっていたり、交換が必要な場合でも、引き続きスキャンできます。
	カートリッジがない	インクカートリッジが正しく取り付けられていません。	インクカートリッジを取り外し、しっかり装着されるまでもう一度ゆっくり取り付けてください。 「関連情報」をご覧ください：インクカートリッジを交換する
	モノクロ印刷のみ	1色または複数のカラーインクカートリッジがなくなりました。 印刷枚数によって異なりますが、モノクロモードで約1ヶ月間、本製品を使用できます。 電源ランプ と インクランプ が点灯している間、各操作は以下のように動作します。 <ul style="list-style-type: none"> 印刷 プリンタードライバーで、用紙の種類が普通紙に設定されていて、モノクロが選択されている場合は、本製品をモノクロプリンターとしてご使用いただけます。 コピー 用紙の種類が普通紙に設定されている場合、モノクロでコピーを取ることができます。 	インクカートリッジを交換してください。 「関連情報」をご覧ください：インクカートリッジを交換する 「原因」欄には、このエラーが表示された後に本製品を使用するための方法を載せていますが、以下の場合は、新しいインクカートリッジに交換されるまで本製品を使用いただけません。 本製品の電源を抜くか、インクカートリッジを取り外した場合。
	検出不可	インクカートリッジが正しく取り付けられていません。 違うモデルのインクカートリッジが取り付けられました。	新しいインクカートリッジを取り外し、所定の位置に固定されるまで、もう一度ゆっくりとしっかりと取り付けてください。 「関連情報」をご覧ください：インクカートリッジを交換する インクカートリッジの型番を確認し、適切なインクカートリッジを取り付けます。 「関連情報」をご覧ください：インクカートリッジを交換する
	初期化不可／起動不可 クリーニング不可 変更不可 印刷不可 スキャン不可	製品に機械的な異常があります。	本製品の電源を切り、数分後に再度電源を入れてください。
	インク残量少	インクの残量が少なくなっています。	1つまたは複数のインクカートリッジのインク残量が空になるまで印刷を続けることができます。(イ

LED	状態	原因	対処方法
			<p>インクランプの点滅が停止し、点灯したままになります。)</p> <p>「関連情報」をご覧ください：インクカートリッジを交換する</p> <p>インクが少なくなっていたり、交換が必要な場合でも、引き続きスキャンできます。</p>
	メモリー不足	製品のメモリーが一杯です。	<p>コピー操作が進行中の場合：</p> <ul style="list-style-type: none"> ● (ストップ) を押し、他の進行中の操作が終了するのを待ってから、再実行してください。 ● モノクロコピーまたはカラーコピーを押して、これまでに読み取った分のページをコピーします。
	(3回点滅) 操作が拒否されました	現在、本製品はこの操作を実行できません。	数分待ってから再度試してください。
	廃インク吸収パッド満杯	<p>廃インク吸収パッドの吸収量が限界に達しました。</p> <p>※廃インク吸収パッドとは、ヘッドクリーニング実行中に排出される微量のインクを吸収する部品です。</p>	<p>廃インク吸収パッドの吸収量が限界に達すると、本製品内部でのインク漏れを防ぐためにヘッドクリーニングができなくなります。廃インク吸収パッドを交換するまで印刷はできません。廃インク吸収パッドはお客様自身による交換ができませんので、お買い求めいただいた販売店またはブラザーコールセンターにご連絡ください。</p>
	製品エラー	製品に機械的な異常があります。	本製品の電源を切り、数分後に再度電源を入れてください。

✓ 関連情報

- [トラブルシューティング](#)

関連トピック：

- [用紙のセット](#)
- [手差しトレイに用紙をセットする](#)
- [用紙が詰まったときは](#)
- [給紙ローラーを清掃する](#)
- [印刷設定 \(Windows\)](#)
- [製品の内部の用紙詰まり](#)
- [インクカートリッジを交換する](#)
- [用紙サイズと用紙タイプを変更する](#)
- [LEDのパターンと表示内容](#)

用紙が詰まったときは

紙詰まりの位置を特定し、解消します。

- [製品の内部の用紙詰まり](#)
- [エラーおよびメンテナンスに関する LED 表示](#)
- [用紙の取り扱いと印刷の問題](#)

製品の内部の用紙詰まり

用紙詰まりが発生した場合は、次の手順に従ってください。

1. 製品の電源プラグをコンセントから抜きます。
2. 用紙トレイ (1) を本製品から完全に引き出します。

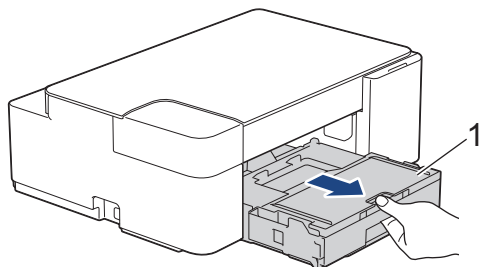

3. 詰まった紙 (1) を製品からゆっくりと抜き取ります。

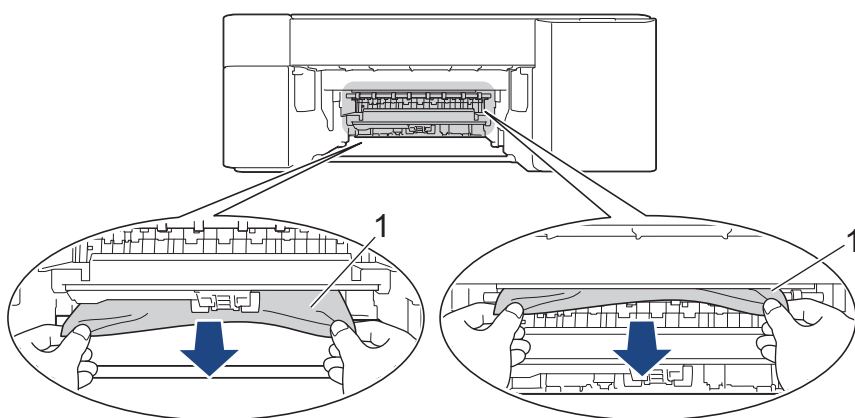

重要

インクが手に付きやすいので注意してください。インクが皮膚や衣服に付着したときは、すぐに石けんや洗剤で洗い流してください。

4. 内部 (1) に紙片が残っていないかよく確認します。

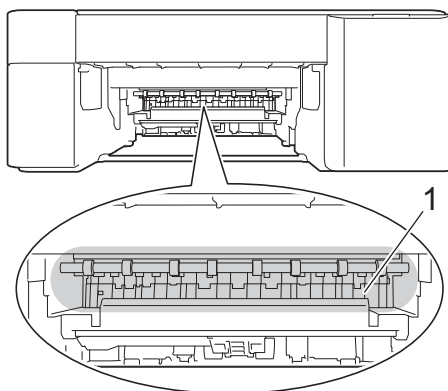

5. 製品の背面にある紙詰まり解除カバー (1) を押し下げて開きます (2)。

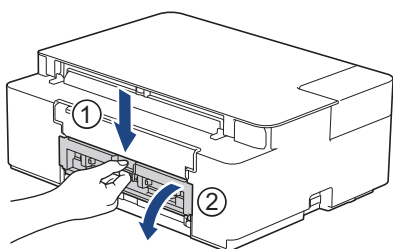

6. 詰まった紙を製品からゆっくりと抜き取ります。

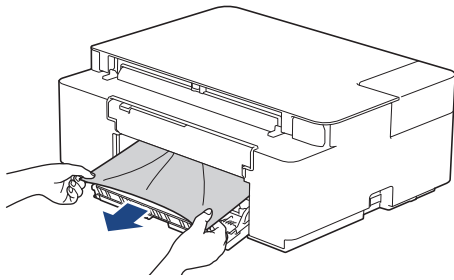

7. 紙詰まり解除カバーを閉じます。カバーが完全に閉じたか確認してください。

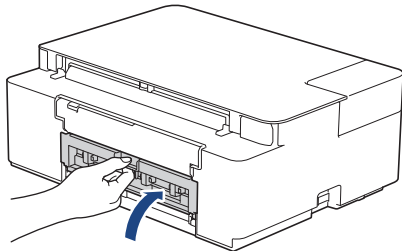

8. 用紙トレイを本製品にしっかりと押し込んで戻します。

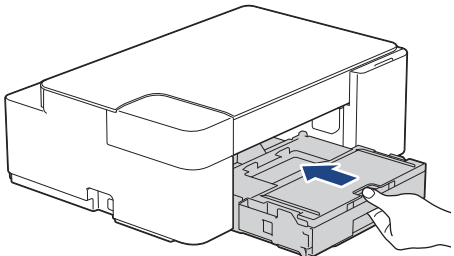

9. 用紙トレイが本製品にセットされている状態で、排紙トレイ (1) を所定の位置に固定されるまで引き出し、排紙ストッパー (2) を開きます。

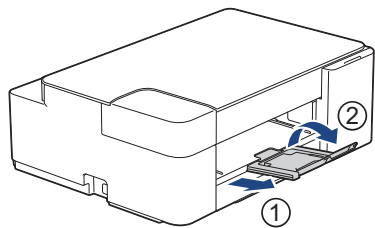

10. 電源プラグをコンセントに差し込みます。



その他の用紙詰まり解消操作

電源ランプおよび警告ランプが点滅し続け、用紙詰まりが繰り返し発生する場合は、次の手順を実行します。

1. 製品の電源プラグをコンセントから抜き、手差しトレイのカバーを開きます。
2. 手差しトレイに、A4 またはレターサイズの厚紙（光沢紙など）を1枚セットします。用紙を手差しトレイの奥まで挿入します。

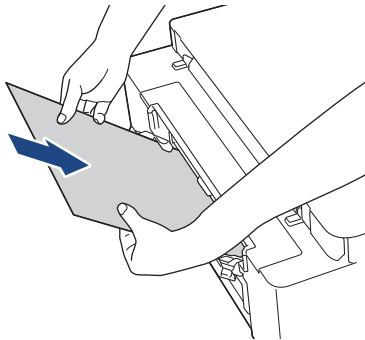

3. 電源プラグをコンセントに差し込みます。

手差しトレイにセットした用紙が、製品内を通過して排出されます。詰まっている紙片があった場合は、厚紙が詰まっている紙片を押し出して取り除きます。

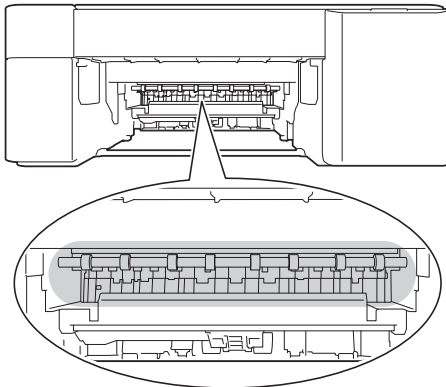

関連情報

- 用紙が詰まったときは

関連トピック：

- エラーおよびメンテナンスに関する LED 表示

本製品に問題がある場合は



技術的なサポートについては、[ブラザーコールセンター](#)へお問い合わせください。

本製品に問題があると思われる場合は、以下の項目を確認してください。ほとんどの問題はご自身で解決できます。

さらに情報が必要な場合は、support.brother.co.jp にアクセスし、**よくあるご質問 (Q&A)** ページに移動してください。

- [用紙の取り扱いと印刷の問題](#)
- [その他の問題](#)
- [ネットワークの問題](#)
- [AirPrint の問題](#)

用紙の取り扱いと印刷の問題

以下の表をお読みになっても、問題が解決しない場合は、support.brother.co.jp のよくあるご質問 (Q&A) をご覧ください。

- >> [印刷の問題](#)
- >> [印刷品質の問題](#)
- >> [用紙の取り扱いの問題](#)





印刷の問題



問題	対応
印刷されない。	<p>(Windows)</p> <p>適切にプリンタードライバーがインストールされ、選択されていることを確認します。</p> <p>本製品の LED がエラーを示していないか確認します。 「関連情報」をご覧ください：エラーおよびメンテナンスに関する <i>LED</i> 表示</p> <p>本製品がオンラインであることを確認します。</p> <ul style="list-style-type: none"> • Windows 10、Windows Server 2016、および Windows Server 2019  > Windows システム ツール > コントロール パネル をクリックします。 ハードウェアとサウンドグループで、デバイスとプリンターの表示 をクリックします。Brother XXX-XXXX Printer を右クリックします (XXX-XXXX はお使いのモデル名)。印刷ジョブの表示 をクリックします。プリンタードライバーのオプションが表示された場合は、お使いのドライバーを選択します。メニューバーでプリンター をクリックし、プリンターをオフラインで使用する が選択されていないことを確認します。 • Windows 8.1 マウスを、デスクトップの右下隅に移動します。メニューバーが表示されたら、設定 > コントロール パネル をクリックします。ハードウェアとサウンドグループで、デバイスとプリンターの表示 をクリックします。Brother XXX-XXXX Printer を右クリックします (XXX-XXXX はお使いのモデル名)。印刷ジョブの表示 をクリックします。プリンタードライバーのオプションが表示された場合は、お使いのドライバーを選択します。メニューバーでプリンタ をクリックし、プリンタをオフラインで使用する が選択されていないことを確認します。 • Windows Server 2012 R2 スタート画面でコントロール パネル をクリックします。ハードウェアグループで、デバイスとプリンターの表示 をクリックします。Brother XXX-XXXX Printer を右クリックします (XXX-XXXX はお使いのモデル名)。印刷ジョブの表示 をクリックします。プリンタードライバーのオプションが表示された場合は、お使いのドライバーを選択します。メニューバーでプリンタ をクリックし、プリンタをオフラインで使用する が選択されていないことを確認します。 • Windows Server 2012 マウスを、デスクトップの右下隅に移動します。メニューバーが表示されたら、設定 > コントロール パネル をクリックします。ハードウェアグループで、デバイスとプリンターの表示 をクリックします。Brother XXX-XXXX Printer を右クリックします (XXX-XXXX はお使いのモデル名)。印刷ジョブの表示 をクリックします。プリンタードライバーのオプションが表示された場合は、お使いのドライバーを選択します。メニューバーでプリンタ をクリックし、プリンタをオフラインで使用する が選択されていないことを確認します。 • Windows 7 および Windows Server 2008 R2  (スタート) > デバイスとプリンター をクリックします。Brother XXX-XXXX Printer を右クリックし (XXX-XXXX はお使いのモデル名)、印刷ジョブの表示 をクリックします。プリンタードライバーのオプションが表示された場合は、お使いのドライバーを選択します。メニューバーのプリンタ をクリ

問題	対応
	<p>ックします。プリンタをオフラインで使用するが選択されていないことを確認します。</p> <ul style="list-style-type: none"> Windows Server 2008  (スタート) > コントロール パネル > ハードウェアとサウンド > プリンタ Brother XXX-XXXX Printer を右クリックします (XXX-XXXX はお使いのモデル名)。プリンタをオフラインで使用するが一覧にないことを確認します。一覧にある場合、このオプションをクリックして、ドライバーをオンラインで設定します。 <p>1色または複数のインクカートリッジがなくなりました。 「関連情報」をご覧ください：インクカートリッジを交換する</p> <p>プリンタードライバーのスーパーに印刷に失敗した古いデータが残っているため、新しい印刷ジョブのデータが印刷されません。プリンタのアイコンを開き、すべてのデータを削除します。</p> <ul style="list-style-type: none"> Windows 10、Windows Server 2016、および Windows Server 2019  > Windows システム ツール > コントロール パネル をクリックします。 ハードウェアとサウンドグループで、デバイスとプリンターの表示 > プリンター をクリックします。 Windows 8.1 マウスを、デスクトップの右下隅に移動します。メニューバーが表示されたら、設定 > コントロール パネル をクリックします。ハードウェアとサウンドグループで、デバイスとプリンターの表示 > プリンター をクリックします。 Windows Server 2012 R2 スタート画面でコントロール パネル をクリックします。ハードウェアグループで、デバイスとプリンターの表示 > プリンタ をクリックします。 Windows Server 2012 マウスを、デスクトップの右下隅に移動します。メニューバーが表示されたら、設定 > コントロール パネル をクリックします。ハードウェアグループで、デバイスとプリンターの表示 > プリンタ をクリックします。 Windows 7 および Windows Server 2008 R2  /スタート > デバイスとプリンター > プリンターと FAX をクリックします。 Windows Server 2008  (スタート) > コントロール パネル > ハードウェアとサウンド > プリンタ をクリックします。 Mac システム環境設定 > プリンタとスキャナ をクリックします。
画面上では文書のヘッダーまたはフッターが表示されるが、印刷すると表示されない。	<p>ページの上部と下部に印刷できない領域があります。この領域を考慮に入れて、文書の上下の余白を調整してください。 「関連情報」をご覧ください：印刷できない範囲</p>
「レイアウト」印刷ができない。	<p>(Windows) アプリケーションとプリンタードライバーの用紙サイズ設定が同一であることを確認します。 「関連情報」をご覧ください：用紙サイズと用紙タイプを変更する</p>
印刷速度が遅すぎる。	<p>(Windows) プリンタードライバーの設定を変更してください。解像度を一番高く設定していると、データの処理、送信、および印刷の時間が長くなります。以下のように、プリンタードライバーで印刷品質を設定してみます。 プリンタードライバーで、色補正チェックボックス (拡張機能タブ) の選択を外します。</p> <p>ふちなし印刷機能をオフにします。ふちなし印刷では通常印刷よりも速度が遅くなります。</p>

問題	対応
	「関連情報」をご覧ください：印刷設定（Windows）
	静音モード設定をオフにします。静音モードでは速度が遅くなります。「関連情報」をご覧ください：印刷音を軽減する
	プリンタードライバーまたは印刷に使用するアプリケーションのメディアタイプ設定が、お使いの用紙と一致していることを確認します。 「関連情報」をご覧ください：用紙サイズと用紙タイプを変更する 「関連情報」をご覧ください：印刷設定（Windows）

印刷品質の問題

問題	対応
印刷品質が悪い。	印刷品質を確認してください。 「関連情報」をご覧ください：印刷品質をチェックする
	プリンタードライバーまたは印刷に使用するアプリケーションのメディアタイプ設定が、お使いの用紙と一致していることを確認します。 「関連情報」をご覧ください：印刷設定（Windows）
	インクカートリッジが新しいことを確認します。以下の原因により、インクが詰まっている可能性があります。 <ul style="list-style-type: none"> カートリッジのパッケージに記載された有効期限が切れています。 インクカートリッジが、使用前に正しく保管されていなかった可能性があります。
	お使いの用紙が推奨タイプであることを確認してください。 「関連情報」をご覧ください：使用可能な印刷用紙について
	本製品は、20°C～33°Cの環境で使用することを推奨します。
文字や画像に白い筋が入る。 	プリントヘッドをクリーニングしてください。 「関連情報」をご覧ください：本製品からプリントヘッドのクリーニングをする 「関連情報」をご覧ください：Web Based Management を使用してプリントヘッドのクリーニングをする 「関連情報」をご覧ください：パソコンからプリントヘッドのクリーニングをする（Windows）
	印刷位置を確認し、調整してください。「関連情報」をご覧ください：罫線ずれ、文字ぶれを改善する、Web Based Management を使用して印刷位置を確認する
	推奨されている種類の用紙を使ってみてください。 「関連情報」をご覧ください：使用可能な印刷用紙について
	プリントヘッドの寿命を延ばしたり、インクカートリッジを節約したり、印刷品質を維持するために、電源プラグを頻繁に抜くことや、長期間電源プラグを抜いたままにしておくことは推奨しておりません。本製品の電源を切る場合は、  （ストップ）を使うことをお勧めします。  （ストップ）を使うと、最小限の電力で定期的に、頻繁にはならない周期でプリントヘッドをクリーニングします。
濃い筋が周期的に入る。 	印刷位置を確認し、調整してください。 「関連情報」をご覧ください：罫線ずれ、文字ぶれを改善する 「関連情報」をご覧ください：Web Based Management を使用して印刷位置を確認する
空白ページが印刷される。	印刷品質を確認してください。 「関連情報」をご覧ください：印刷品質をチェックする

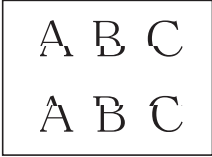
問題	対応
	<p>プリントヘッドの寿命を延ばしたり、インクカートリッジを節約したり、印刷品質を維持するために、電源プラグを頻繁に抜くことや、長期間電源プラグを抜いたままにしておくことは推奨しておりません。本製品の電源を切る場合は、 (ストップ) を使うことをお勧めします。 (ストップ) を使うと、最小限の電力で定期的に、頻繁にはならない周期でプリントヘッドをクリーニングします。</p>
文字や線がぼやける。 	<p>罫線ずれのチェックを行ってください。 「関連情報」をご覧ください：罫線ずれ、文字ぶれを改善する 「関連情報」をご覧ください：Web Based Management を使用して印刷位置を確認する</p> <p>印刷設定オプションを変更してください。 「関連情報」をご覧ください：印刷オプションを変更して印刷結果を改善する</p>
文字や画像が斜めに印刷される。	<p>用紙が用紙トレイに正しくセットされ、用紙ガイドが正しく合わせられているか確認してください。 「関連情報」をご覧ください：用紙のセット</p> <p>紙詰まり解除カバーが正しく閉まっているか確認してください。</p>
印刷面の中央上部に汚れやしみがあ	<p>用紙が厚すぎないか、カールしていないか確認してください。 「関連情報」をご覧ください：使用可能な印刷用紙について</p>
印刷が汚れたりインクがにじんで見える。	<p>推奨されている種類の用紙を使用しているか確認してください。インクが乾くまで用紙に触らないでください。 「関連情報」をご覧ください：使用可能な印刷用紙について</p> <p>用紙が印刷したい面を下にしてトレイにセットされているか確認してください。</p> <p>写信用紙を使用している場合、光沢面を下にしてトレイにセットされているか、正しい用紙タイプを設定しているか確認してください。パソコンから写真を印刷する場合は、プリンタードライバーまたは印刷に使用するアプリケーションで用紙種類を設定します。</p>
写真光沢紙を使うとインクがにじんだり乾きにくい。	<p>用紙の表裏を確認してください。光沢面（印刷したい面）を下にしてセットしてください。 「関連情報」をご覧ください：用紙サイズと用紙タイプを変更する</p> <p>写真光沢紙を使用している場合は、用紙タイプの設定が正しいか確認してください。</p>
裏面やページの下部にしみがつく。	<p>プラテンがインクで汚れていないか確認してください。 「関連情報」をご覧ください：本製品のプラテンを清掃する</p> <p>排紙ストッパーを使用しているか確認してください。 「関連情報」をご覧ください：用紙のセット</p> <p>排紙ローラーがインクで汚れていないか確認してください。 「関連情報」をご覧ください：排紙ローラーを清掃する</p>
印刷された用紙がしわになる。	<p>(Windows) プリンタードライバーで拡張機能タブを選択し、その他特殊機能をクリックしてカラー詳細設定をクリックします。双方向印刷チェックボックスの選択を外します。</p>

用紙の取り扱いの問題

問題	対応
製品に用紙が送り込まれていない。	<p>用紙トレイが、固定される位置までしっかり押し込まれていることを確認します。</p> <p>本製品背面の紙詰まり解除カバーが閉まっていることを確認します。</p> <p>電源ランプおよび警告ランプがまだ点滅している場合は、「関連情報」をご覧ください：エラーおよびメンテナンスに関する LED 表示</p>

問題	対応
	<p>用紙トレイが空の場合は、新しい用紙の束を用紙トレイにセットします。</p> <p>用紙トレイに紙が残っている場合は、曲がっていないか確認します。用紙がカールしている場合は、まっすぐな状態に伸ばします。用紙の束を取り出し、裏表を逆にしてから用紙トレイへ戻すと問題が解決する場合があります。</p> <p>用紙トレイにある用紙の量を減らし、再度印刷してください。</p> <p>給紙ローラーを清掃してください。 「関連情報」をご覧ください：給紙ローラーを清掃する</p> <p>本製品の仕様にあった用紙が使われていることを確認してください。 「関連情報」をご覧ください：用紙トレイにセットできる用紙の容量</p>
写真用紙がうまく給紙されない。	写真用紙に印刷するときは、実際に印刷したい枚数より1枚多く用紙トレイにセットしてください。
用紙が複数枚送り込まれる。	<ul style="list-style-type: none"> 用紙トレイに用紙が正しくセットされているか確認してください。 トレイからすべての用紙を取り出し、用紙をよくさばいてからトレイに入れ直してください。 用紙を押し込みすぎないでください。 <p>「関連情報」をご覧ください：用紙のセット</p> <p>紙詰まり解除カバーが正しく閉まっているか確認してください。 「関連情報」をご覧ください：用紙が詰まったときは</p> <p>用紙トレイにあるベースパッドが汚れていないか確認してください。 「関連情報」をご覧ください：ベースパッドを清掃する</p>
用紙が詰まる。	<p>「関連情報」をご覧ください：用紙が詰まったときは</p> <p>用紙ガイドが正しい用紙サイズに調整されていることを確認してください。</p> <p>紙詰まり防止の設定を使用してください。 コピーの場合： 「関連情報」をご覧ください：印刷オプションを変更して印刷結果を改善する 印刷の場合： 「関連情報」をご覧ください：印刷オプションを変更して印刷結果を改善する 「関連情報」をご覧ください：にじみや紙詰まりを防ぐ（Windows）</p>
両面印刷時に紙詰まりが発生する。	<p>両面印刷中に紙詰まりが頻発する場合は、排紙ローラーがインクで汚れている可能性があります。排紙ローラーを清掃します。 「関連情報」をご覧ください：排紙ローラーを清掃する</p>

✓ 関連情報

- 本製品に問題がある場合は

関連トピック：

- トラブルシューティング
- 印刷できない範囲
- 印刷品質をチェックする
- 使用可能な印刷用紙について
- 本製品からプリントヘッドのクリーニングをする
- Web Based Management を使用してプリントヘッドのクリーニングをする
- パソコンからプリントヘッドのクリーニングをする（Windows）
- 用紙のセット
- 本製品のプラテンを清掃する
- 排紙ローラーを清掃する
- 給紙ローラーを清掃する

-
- 用紙が詰まったときは
 - 印刷設定 (Windows)
 - にじみや紙詰まりを防ぐ (Windows)
 - ベースパッドを清掃する
 - 印刷音を軽減する
 - 用紙サイズと用紙タイプを変更する
 - インクカートリッジを交換する
 - 印刷オプションを変更して印刷結果を改善する
 - エラーおよびメンテナンスに関する LED 表示
 - Web Based Management を使用して印刷位置を確認する
 - 用紙トレイにセットできる用紙の容量
 - 罫線ずれ、文字ぶれを改善する
-

その他の問題

- >> [コピーの問題](#)
- >> [スキャンの問題](#)
- >> [ソフトウェアの問題](#)

コピーの問題

問題	対応
コピーに黒いしみや汚れがつく。	コピーの黒いしみや汚れの多くは、原稿台ガラスの汚れや修正液によって起こります。原稿台ガラスと上部の白いプラスチック面を清掃してください。 「関連情報」をご覧ください： スキャナーを清掃する
コピーが空白のまま出てくる。	原稿を必ず正しくセットしてください。 「関連情報」をご覧ください： 原稿台ガラスに原稿をセットする
用紙に合わせる機能が働かない。	原稿台ガラスに置いた原稿が傾いていないか確認してください。原稿をセットし直して、再度操作してください。
コピー速度が遅すぎる。	通常の品質でコピーするには、 モノクロコピー または カラーコピー を短く押しま す（長押ししないでください）。 モノクロコピー または カラーコピー を2秒間長 押しすると、最高品質でコピーが行われ、時間がかかります。

スキャンの問題

問題	対応
スキャン開始時に TWAIN エラー や WIA エラーが表示される。 (Windows)	ブラザーの TWAIN または WIA ドライバーが、お使いのスキャンアプリケーションで選択されていることを確認してください。例えば、Nuance™ PaperPort™ 14SE で、 デスクトップ > スキャン設定 > 選択 をクリックしてブラザー TWAIN/WIA ドライバーを選択します。
OCR が動作していません。	スキャン解像度を上げてください。

ソフトウェアの問題

問題	対応
印刷できない。	ドライバー（Windows）とブラザーソフトウェアをアンインストールし、両方の 最新バージョンを再インストールしてください。
パソコン画面に「本製品が動作中 です」と表示される。	本製品の LED がエラーを示していないことを確認してください。

✓ 関連情報

- [本製品に問題がある場合は](#)

関連トピック：

- [トラブルシューティング](#)
- [スキャナーを清掃する](#)
- [原稿台ガラスに原稿をセットする](#)
- [印刷オプションを変更して印刷結果を改善する](#)

ネットワークの問題

- [ネットワーク診断修復ツールを使用する \(Windows\)](#)
- [本製品のネットワーク設定を確認する](#)
- [本製品のネットワークに問題がある場合](#)

ネットワーク診断修復ツールを使用する (Windows)

ネットワーク診断修復ツールを使用して、本製品のネットワーク設定を修正してください。これにより IP アドレスとサブネットマスクの割り当てが行われます。

本製品の電源がオンになっており、パソコンと同じネットワークに接続されていることを確認してください。

1.  (**Brother Utilities**) を起動させ、ドロップダウンリストをクリックして、お使いの機器のモデル名を選択します (未選択の場合)。
2. 左ナビゲーションバーの**ツール**をクリックして、**ネットワーク診断修復ツール**をクリックします。
3. 画面の指示に従います。
4. ネットワーク設定リストを印刷し、診断結果を確認します。

 ステータスマニターで**接続状態を常に監視する**オプションを選択した場合、ネットワーク診断修復ツールが自動的に開始します。ステータスマニターを右クリックし、**その他の設定 > 接続状態を常に監視する**をクリックします。ネットワーク管理者が IP アドレスを「Static」に設定している場合は、IP アドレスが自動的に変更されるため推奨しません。

ネットワーク診断修復ツールを使用しても正しい IP アドレスとサブネットマスクが割り当てられない場合は、ネットワーク管理者にこれらの設定値をお問い合わせください。

✓ 関連情報

- [ネットワークの問題](#)

関連トピック :

- [ネットワーク設定リストを印刷する](#)
- [本製品のネットワークに問題がある場合](#)

本製品のネットワーク設定を確認する

- [ネットワーク設定リストを印刷する](#)
- [ネットワークを設定する](#)

本製品のネットワークに問題がある場合

 技術的なサポートについては、[ブラザーコールセンター](#)へお問い合わせください。

本製品に問題があると思われる場合は、以下の項目を確認してください。ほとんどの問題はご自身で解決できます。

さらにヘルプが必要な場合は、support.brother.co.jp で、お使いのモデルのよくあるご質問 (Q&A) ページに移動してください。

- >> 無線ネットワーク設定を完了できません
- >> 本製品がネットワーク経由で印刷またはスキャンできない
- >> 使用しているネットワーク機器が正しく動作していることを確認したい

無線ネットワーク設定を完了できません

無線 LAN アクセスポイントルーターの電源を切って、電源を入れ直してください。その後で、再度、無線設定を行ってください。それでも問題が解決しない場合は、次の手順に従ってください。

無線 LAN レポートで問題について調べます。

原因	対処方法	インターフェイス
セキュリティの設定 (SSID/ネットワークキー) が正しくありません。	<p>無線 LAN 情報確認ツールを使用して、セキュリティの設定を確認します。ユーティリティの詳細とダウンロードについては、support.brother.co.jp で、本モデルのソフトウェアダウンロードページに移動してください。</p> <p>セキュリティ設定が正しいことを確認します。</p> <ul style="list-style-type: none"> - セキュリティ設定については、お使いの無線 LAN アクセスポイントルーターに付属の取扱説明書をご覧ください。 - セキュリティの初期設定に、無線 LAN アクセスポイントルーターの製造元の名前やモデル番号が使用されている可能性があります。 - アクセスポイントルーターの製造元、インターネットプロバイダー、またはネットワーク管理者にお問い合わせください。 	無線 LAN
本製品の MAC アドレスが許可されていません。	本製品の MAC アドレスがフィルターで許可されていることを確認してください。	無線 LAN
無線 LAN アクセスポイントルーターがステルスモードです (SSID の隠れが有効になっています)。	<ul style="list-style-type: none"> • 正しい SSID 名またはネットワークキーを手動で入力します。 • 無線 LAN アクセスポイントルーターの取扱説明書に記載されている SSID 名やネットワークキーを確認し、無線ネットワークを再設定します。 	無線 LAN

Windows の場合

無線接続が中断し、上記のすべてを確認して試した後も問題が解決しない場合は、[ネットワーク診断修復ツール](#)を使用することをお勧めします。

本製品がネットワーク経由で印刷またはスキャンできない

ネットワーク経由で印刷またはスキャンできなくなった場合は、 (Wi-Fi) と **カラーコピー** を同時に押して Wi-Fi を再起動します。

原因	対処方法	インターフェイス
お使いのセキュリティソフトウェアにより、本製品のネットワークへのアクセスがブロックされています。	<ul style="list-style-type: none"> • Windows ネットワークスキャンを許可するように、サードパーティのセキュリティ/ファイアウォールソフトウェアの設定を行ってください。 	無線

原因	対処方法	インターフェイス
<p>ます。(ネットワークスキャン機能が動作していません。)</p>	<p>ネットワークスキャンにポート 54925 を追加するには、以下の情報を入力します。</p> <ul style="list-style-type: none"> - 名前: ブラザー NetScan など、説明を入力します。 - ポート番号: 54925 を入力します。 137 を入力します。 161 を入力します。 - プロトコル: UDP が選択されます。 <p>サードパーティのセキュリティ/ファイアウォールのソフトウェアに添付された説明書を参照するか、ソフトウェアの製造元に問い合わせてください。</p> <ul style="list-style-type: none"> • Mac (Brother iPrint&Scan) Finder メニューバーで移動 > アプリケーションをクリックし、Brother iPrint&Scan アイコンをダブルクリックします。Brother iPrint&Scan 画面が表示されます。製品を選択ボタンをクリックし、画面の指示に従ってお使いのネットワーク機器を再度選択します。 	
<p>お使いのセキュリティソフトウェアにより、本製品のネットワークへのアクセスがブロックされています。</p>	<p>正常にインストールできた場合でも、一部のセキュリティソフトウェアは、セキュリティ警告のダイアログボックスを表示しないでアクセスをブロックする場合があります。</p> <p>アクセスを許可するには、セキュリティソフトウェアの説明書を参照するか、ソフトウェアの製造元に問い合わせてください。</p>	無線
<p>本製品に、有効な IP アドレスが割り当てられていません。</p>	<ul style="list-style-type: none"> • IP アドレスとサブネットマスクを確認します。 お使いのパソコンと本製品の、IP アドレスとサブネットマスクがいずれも正確で、同一のネットワーク上に存在することを確認します。 IP アドレスとサブネットマスクを確認する方法についての詳細は、ネットワーク管理者に問い合わせてください。 • Windows ネットワーク診断修復ツールを使用して、IP アドレスとサブネットマスクを確認します。 • Mac ping コマンドを使ってネットワーク機器を確認します。ネットワーク設定の確認方法に関する詳細は「関連情報」をご覧ください：ネットワーク機器を確認する 	無線
<p>失敗した印刷ジョブが、パソコンの印刷キューに残っています。(Windows)</p>	<ul style="list-style-type: none"> • 失敗した印刷ジョブがパソコンの印刷キューに残っている場合は、そのジョブを削除します。 • または、以下のフォルダーでプリンターアイコンをダブルクリックし、すべての文書をキャンセルします。 <ul style="list-style-type: none"> - Windows 10、Windows Server 2016、および Windows Server 2019  > Windows システム ツール > コントロール パネルをクリックします。ハードウェアとサウンドグループで、デバイスとプリンターの表示をクリックします。 - Windows 8.1 マウスを、デスクトップの右下隅に移動します。メニューバーが表示されたら、設定 > コントロール パネルをクリックします。ハードウェアとサウンドグループで、デバイスとプリンターの表示をクリックします。 - Windows Server 2012 R2 	無線

原因	対処方法	インターフェイス
	<p>スタート画面でコントロールパネルをクリックします。ハードウェアグループで、デバイスとプリンターの表示をクリックします。</p> <ul style="list-style-type: none"> - Windows Server 2012 マウスを、デスクトップの右下隅に移動します。メニューバーが表示されたら、設定 > コントロール パネルをクリックします。ハードウェアグループで、デバイスとプリンターの表示 > プリンタをクリックします。 - Windows 7 および Windows Server 2008 R2  (スタート) > デバイスとプリンターをクリックします。 - Windows Server 2008 スタート > コントロール パネル > プリンタをクリックします。 - Mac システム環境設定 > プリンタとスキャナをクリックします。 	
お使いのブラザー製品は無線ネットワークに接続されていません。	無線 LAN レポートを印刷して、エラーコードを確認します。	無線 LAN

上記のすべての対応を確認して試しても、本製品で印刷およびスキャンができない場合、ドライバー（Windows）とブラザーソフトウェアをアンインストールし、最新バージョンを再インストールしてください。

使用しているネットワーク機器が正しく動作していることを確認したい

確認	対処方法	インターフェイス
本製品、アクセスポイント/ルーター、またはネットワークハブの電源が入っていることを確認します。	<p>次の点を確認してください。</p> <ul style="list-style-type: none"> • 電源コードが正しく接続され、本製品の電源が入っている。 • アクセスポイント/ルーターまたはハブの電源が入った状態で、リンクランプが点滅している。 • すべての保護用梱包材が本製品から取り除かれている。 • インクカートリッジが正しく取り付けられている。 • 原稿台カバーと紙詰まり解除カバーが完全に閉まっている。 • 用紙トレイに用紙が正しく挿入されている。 	無線
ping コマンドを使用してパソコンと本製品の接続を確認します。	<p>Windows のコマンドプロンプトまたは Mac Terminal アプリケーションで、IP アドレスまたはノード名を使用して、パソコンから本製品に対して ping を実行します。</p> <p>[<ipaddress>] または [<nodename>] を ping します。</p> <ul style="list-style-type: none"> • 成功：本製品は正しく動作していて、お使いのパソコンと同じネットワークに接続されています。 • 失敗：本製品は、お使いのパソコンと同じネットワークに接続されていません。 <p>Windows :</p> <p>管理者に IP アドレスとサブネットマスクを問い合わせしてから、ネットワーク診断修復ツールを使用してください。</p> <p>Mac :</p> <p>IP アドレスとサブネットマスクが正しく設定されていることを確認してください。</p>	無線
本製品が無線 LAN に接続されていることを確認します。	無線 LAN レポートを印刷して、エラーコードを確認します。	無線 LAN

上記の対策をすべて試みても問題が解決しない場合は、お使いの無線 LAN アクセスポイント/ルーターの説明書で SSID（ネットワーク名）とネットワークキー（パスワード）の情報を参照し、それらを正しく設定してください。



関連情報

- ネットワークの問題
 - ネットワーク機器を確認する

関連トピック：

- 無線 LAN レポートを印刷する
- ネットワーク設定リストを印刷する
- ネットワーク診断修復ツールを使用する (Windows)
- 無線 LAN レポートのエラーコード

ネットワーク機器を確認する

お使いのパソコンと本製品の両方の IP アドレスを確かめ、ネットワークが正しく機能しているかどうかを確認します。

- >> [パソコンの IP アドレスを設定する\(Windows\)](#)
- >> [パソコンの IP アドレスを設定する\(Mac\)](#)
- >> [本製品の IP アドレスを設定する](#)

パソコンの IP アドレスを設定する(Windows)

1. 以下のいずれかを行ってください：

- Windows 10



> Windows システム ツール > コマンドプロンプトをクリックします。

- Windows 8.1

マウスを、デスクトップの右下隅に移動します。メニューバーが表示されたら、**検索** > **コマンドプロンプト**をクリックします。

- Windows 7



(スタート) > **すべてのプログラム** > **アクセサリ** > **コマンドプロンプト**をクリックします。

2. "ipconfig"と入力し、キーボードの Enter キーを押します。
3. IPv4 アドレスとサブネットマスクの値を確認します。
4. "exit"と入力し、キーボードの Enter キーを押します。

パソコンの IP アドレスを設定する(Mac)

1. Apple メニューから**システム環境設定**を選択します。
2. **ネットワーク** > **詳細** > **TCP/IP** をクリックします。
3. IPv4 アドレスとサブネットマスクの値を確認します。

本製品の IP アドレスを設定する

ネットワーク設定リストを印刷し、IP アドレスとサブネットマスクの値を確認します。

< IP Settings >		
IP Address	192.168.11.250	(set manually)
Subnet Mask	255.255.255.0	
IP Gateway	192.168.100.200	
Boot Method	STATIC	
Boot Tries	3	
IP Filter	Disabled	

パソコンと本製品の両方の IP アドレスを確認します。ネットワークアドレス部分が同一であることを確認します。例えば、サブネットマスクが「255.255.255.0」の場合、ホストアドレス部分のみが異なっていれば正常です。

	ネットワークアドレス	ホストアドレス	
IP アドレス	192.168.100.	250	サブネットマスクでは「0」に相当する最後の数字を、1-254 に設定します。
サブネットマスク	255.255.255.	0	通常、サブネットマスクが「255.255.255.0」であれば問題ありません。お使いのすべてのパソコンに同じ値を使用します。



関連情報

- 本製品のネットワークに問題がある場合

AirPrint の問題

問題	対応
本製品がプリンター一覧に表示されません。	本製品の電源が入っていることを確認します。
	ネットワーク設定を確認します。
	携帯端末を無線 LAN アクセスポイント/ルーター、または本製品の近くに移動させます。
印刷できません。	本製品の電源が入っていることを確認します。
	ネットワーク設定を確認します。
iOS 機器から複数ページの文書を印刷しようとしていますが、最初のページしか印刷されません。	最新版の OS を実行していることを確認してください。

✓ 関連情報

- [AirPrint](#)
- [本製品に問題がある場合は](#)

本製品の情報を確認する

1. モバイル端末で Brother Mobile Connect を起動します。
2. 画面上部に表示されているモデル名をタップします。
3. **すべての本体設定**をタップします。
Web Based Management が表示されます。
4. 必要に応じて**ログイン**欄にパスワードを入力し、**ログイン**をタップします。



本製品の設定を管理するためのお買い上げ時のパスワードは、製品背面にあり、「Pwd」と表示されています。

5. ナビゲーションメニューに移動して、**基本設定** > **メンテナンス情報**をタップします。



画面の左側にナビゲーションメニューが表示されない場合は、☰から開始します。

6. 本製品のシリアルナンバー、ファームウェアバージョン、およびページカウンターを確認します。



本製品のシリアルナンバーとファームウェアバージョンはチェックシートで確認することもできます。



関連情報

- [トラブルシューティング](#)

関連トピック：

- [Web Based Management にアクセスする](#)
- [印刷品質をチェックする](#)
- [Brother Mobile Connect](#)

本製品を初期状態に戻す

以下のリセット機能があります。

>> [機能設定リセット](#)

>> [ネットワーク](#)

>> [全設定リセット](#)

機能設定リセット

日付と時刻など、変更したすべての設定をリセットできます。

1.  (ストップ) と **モノクロコピー** を同時に押します。

電源ランプ、**警告ランプ**、および**インクランプ**が 1 秒間点灯した後、**警告ランプ**が点滅し始めます。

2. **モノクロコピー** を 2 秒間長押しします。

本製品が再起動し、電源ランプが点灯するまで電源は切らないでお待ちください。

ネットワーク

パスワードや IP アドレス情報など、プリントサーバーをお買い上げ時の設定に戻します。

1.  (Wi-Fi) と  (ストップ) を同時に押します。

電源ランプ、**警告ランプ**、および**インクランプ**が 1 秒間点灯した後、**Wi-Fi ランプ**が点滅し始めます。

2. **カラーコピー** を 2 秒間長押しします。

本製品が再起動し、電源ランプが点灯するまで電源は切らないでお待ちください。

全設定リセット

本製品のすべての設定をお買い上げ時の設定に戻すには、このリセット機能を使用します。

本製品を廃棄するときこの操作を実行することを強くお勧めします。

1.  (ストップ) と **モノクロコピー** を同時に押します。

電源ランプ、**警告ランプ**、および**インクランプ**が 1 秒間点灯した後、**警告ランプ**が点滅し始めます。

2. **カラーコピー** を 2 秒間長押しします。

本製品が再起動し、電源ランプが点灯するまで電源は切らないでお待ちください。

✓ 関連情報

- [トラブルシューティング](#)

本製品を廃却するときは

本製品を廃却する場合は、本製品に設定している内容など、保存されているすべての情報を消去し、お買い上げの状態に戻してください。「関連情報」をご覧ください。

本製品を廃棄する場合は、使用される環境により処理方法が異なります。

- 事業所

産業廃棄物処理業者に委託してください。またはブラザーホームページを参照してください。

- 一般家庭

小型家電リサイクル法に基づいて収集を実施している市町村にお住まいの方は、「小型家電回収市町村マーク」を表示している市町村の窓口や、「小型家電認定事業者マーク」を表示している事業者に引き渡してください。また、市町村の小型家電リサイクルの対象となっていない家電製品については、従来どおり、お住まいの市町村の廃棄方法に従って廃棄してください。対象品目や回収方法に関する詳しい情報は、お住まいの市町村におたずねください。

✓ 関連情報

- [トラブルシューティング](#)

日常のお手入れ

- インクカートリッジを交換する
- お使いのブラザー製品を清掃する
- お使いのブラザー製品を確認する
- 罫線ずれ、文字ぶれを改善する
- Web Based Management を使用して印刷位置を確認する
- 印刷オプションを変更して印刷結果を改善する
- 製品を梱包して輸送する

インクカートリッジを交換する

本製品には、インクドットカウンター機能が搭載されています。インクドットカウンターは、各色のカートリッジのインク残量を自動でチェックします。インクカートリッジのインク残量が少なくなってきたことを検知すると、LED が点灯または点滅します。

インクカートリッジを交換するように指示が出ても、インクカートリッジには少量のインクが残っています。

⚠ 注意

インクが目に入ったときは、すぐに水で洗い流してください。そのままにしておくと、目の充血や軽度の炎症を引き起こすことがあります。異常がある場合は、医師にご相談ください。

重要

消耗品はブラザー純正品をお勧めします。印刷品質、性能を安定した状態でお使いいただくために、ブラザー純正の消耗品及びオプションのご使用をお勧めします。純正品以外のご使用や、本製品インクカートリッジにインクを補充してのご使用は、印刷品質の低下や製品動作の不具合、製品本体の故障など、製品に悪影響を及ぼす場合があります。純正品以外を使用したことによる故障は、保証期間内や保守契約時でも有償修理となりますのでご注意ください。(純正品以外の全ての消耗品が必ず不具合を起こすと断定しているわけではありません。)

1. インクカバー（1）を開きます。

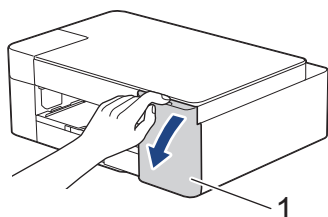

2. インクカートリッジのリリースレバーを押してロックを解除し、図のように本製品からインクカートリッジを取り外します。

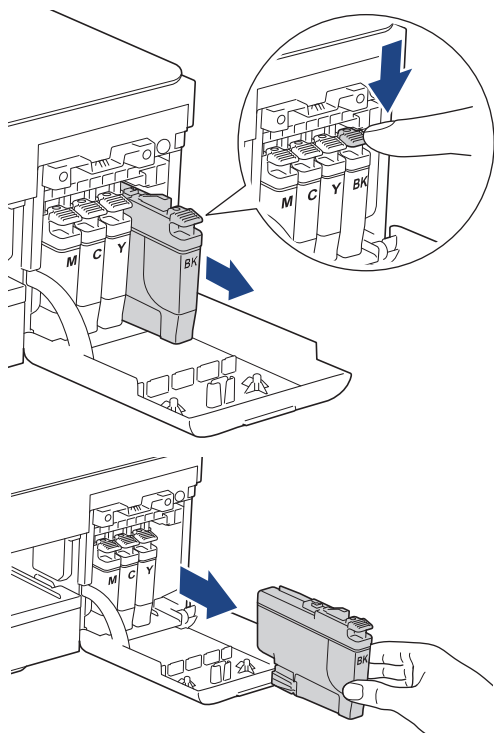

3. 新しいインクカートリッジの袋を開けて、インクカートリッジを取り出します。

重要

インクカートリッジの基板（1）に触れないでください。本製品がインクカートリッジを検知できなくなる恐れがあります。

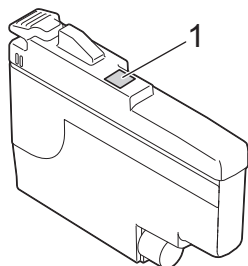

4. インクカートリッジのラベルに印刷された矢印の方向に、インクカートリッジを取り付けます。各色には、それぞれの取り付け位置が決められています。

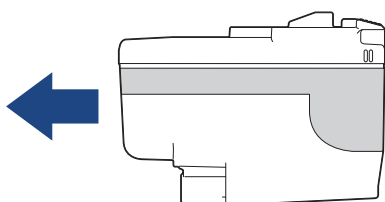

5. インクカートリッジが止まるまで、「押」の部分をやさしく押し込み、インクカバーを閉じます。

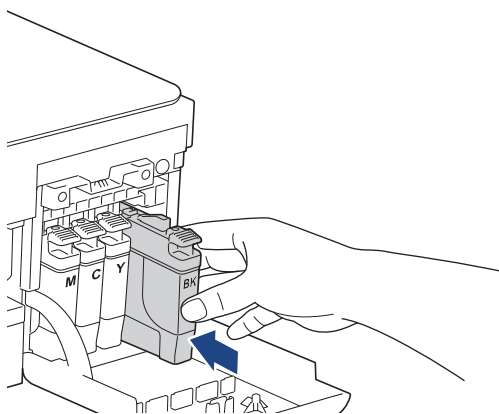

インクドットカウンターがリセットされます。



インクカートリッジを取り付けた後、インクカートリッジが検出されない場合は、インクカートリッジが正しく取り付けられていることを確認してください。インクカートリッジを取り出して、所定の位置に固定されるまで、もう一度ゆっくり取り付けます。

重要

- インクカートリッジを振らないでください。インクが皮膚や衣服に付着したときは、すぐに石けんや洗剤で洗い流してください。
- 交換の必要がない限り、インクカートリッジを取り出さないでください。カートリッジのインク残量を検知できなくなります。
- インクカートリッジの挿入部スロットを触らないでください。インクが皮膚につく恐れがあります。
- 未開封のインクカートリッジは、パッケージに記載されている使用期限内に使用してください。
- インクカートリッジを分解または改造しないでください。インクカートリッジからインクが漏れる原因となります。

インクカートリッジを捨てるときは

使用済みのインクカートリッジは、インクが飛び散らないように注意し、地域の規則に従って廃棄してください。（インクカートリッジに貼られているラベルは、剥がす必要はありません。）

また、弊社では使用済みインクカートリッジの回収・リサイクルに取り組んでおります。詳しくは下記ホームページをご参照ください。

http://www.brother.co.jp/product/support_info/recycle/ink/index.htm

✓ 関連情報

- 日常のお手入れ

関連トピック：

- エラーおよびメンテナンスに関する LED 表示
 - 用紙の取り扱いと印刷の問題
-

お使いのブラザー製品を清掃する

- スキャナーを清掃する
- 本製品からプリントヘッドのクリーニングをする
- Web Based Management を使用してプリントヘッドのクリーニングをする
- パソコンからプリントヘッドのクリーニングをする (Windows)
- 本製品の外側を清掃する
- 本製品のプラテンを清掃する
- 排紙ローラーを清掃する
- ベースパッドを清掃する
- 給紙ローラーを清掃する

スキャナーを清掃する

1. 製品のプラグを電源コンセントから抜きます。
2. 原稿台カバー（1）を持ち上げます。原稿台ガラス（2）と白いプラスチック部分（3）を、水を含ませて固く絞った柔らかくて繊維の出ない布で拭きます。

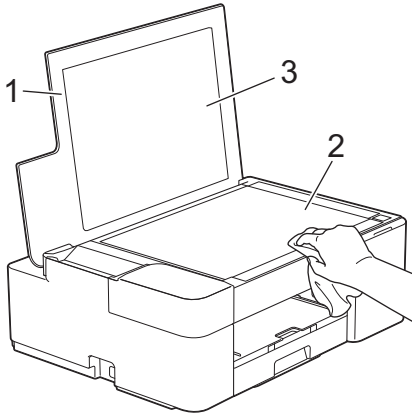

汚れやゴミが残っている場合は、再度ガラスを清掃してください。必要に応じて清掃作業を3~4回繰り返します。清掃が終わったら、テストコピーをします。

✓ 関連情報

- [お使いのブラザー製品を清掃する](#)

関連トピック：

- [その他の問題](#)



本製品からプリントヘッドのクリーニングをする

印刷品質を良好に保つために、本製品は必要に応じてプリントヘッドを自動的にクリーニングします。印刷品質に問題がある場合は、手動でクリーニングを行うこともできます。

- 印刷されたページの文字や画像に横筋や空白が入る場合は、プリントヘッドのクリーニングをしてください。問題のある色によって、黒のみをクリーニングするか、一度に4色全てのクリーニングをするかを選びます。
- プrintヘッドのクリーニングを行うと、インクを消耗します。



重要

プリントヘッドには触らないでください。プリントヘッドに触れると、回復不能な損傷につながり、保証が無効になる場合があります。

1.  (ストップ) と  (用紙) を同時に押します。
電源ランプ、警告ランプ、およびインクランプが1秒間点灯した後、インクランプが点滅し始めます。
2. 次のいずれかを行ってください。
 - 4色全てをクリーニングするには、**カラーコピー**を押します。クリーニング後、チェックシートが印刷されます。
 - 黒色のみをクリーニングするには、**モノクロコピー**を押します。クリーニング後、チェックシートが印刷されます。

お願い

プリントヘッドを数回クリーニングしても印刷品質が改善されない場合は、スペシャルクリーニングを試してください。スペシャルクリーニングでは、プリントヘッドを強かにクリーニングしますが、インクの消費量も最も多くなります。

1.  (ストップ) と  (用紙) を同時に押します。
2. **モノクロコピー**および**カラーコピー**を同時に5秒間長押しします。
本製品はクリーニングを開始します。



- スペシャルクリーニングでは、プリントヘッドのクリーニングに大量のインクが必要です。
- スペシャルクリーニングは、プリントヘッドを数回クリーニングしても、印刷品質が改善されなかった場合にのみ行ってください。
- プrintヘッドのクリーニングはパソコンからでも操作できます。

✓ 関連情報

- [お使いのブラザー製品を清掃する](#)

関連トピック：

- [用紙の取り扱いと印刷の問題](#)
- [Web Based Management](#) を使用してプリントヘッドのクリーニングをする
- [パソコンからプリントヘッドのクリーニングをする \(Windows\)](#)

Web Based Management を使用してプリントヘッドのクリーニングをする

印刷品質を良好に保つために、本製品は必要に応じてプリントヘッドを自動的にクリーニングします。印刷品質に問題がある場合は、手動でクリーニングを行うこともできます。

1. モバイル端末で Brother Mobile Connect を起動します。
2. 画面上部に表示されているモデル名をタップします。
3. **すべての本体設定**をタップします。
Web Based Management が表示されます。
4. 必要に応じて**ログイン**欄にパスワードを入力し、**ログイン**をタップします。



本製品の設定を管理するためのお買い上げ時のパスワードは、製品背面にあり、「Pwd」と表示されています。

5. ナビゲーションメニューに移動して、**基本設定 > ヘッドクリーニング**をタップします。



画面の左側にナビゲーションメニューが表示されない場合は、☰から開始します。

6. **普通**、**強力**、または**超強力**オプションを選択して、希望するクリーニング強度を選択します。**スペシャルオプション**では、プリントヘッドを強力にクリーニングしますが、インクの消費量が最も多くなります。
7. **スタート**をタップします。



- **スペシャルオプション**では、プリントヘッドをクリーニングするために大量のインクが必要です。
- **スペシャルオプション**は、以前に**超強力**オプションを使用しても印刷品質が改善されなかった場合にのみ使用してください。

8. **Yes** をタップします。
本製品はクリーニングを開始します。



(Windows) プリンタードライバーを使用してプリントヘッドをクリーニングすることもできます。



関連情報

- [お使いのブラザー製品を清掃する](#)

関連トピック：

- [用紙の取り扱いと印刷の問題](#)
- [本製品からプリントヘッドのクリーニングをする](#)
- [パソコンからプリントヘッドのクリーニングをする \(Windows\)](#)
- [Web Based Management にアクセスする](#)
- [Brother Mobile Connect](#)

パソコンからプリントヘッドのクリーニングをする (Windows)

印刷品質を良好に保つために、本製品は必要に応じてプリントヘッドを自動的にクリーニングします。印刷品質に問題がある場合は、手動でクリーニングを行うこともできます。

1. 以下のいずれかを行ってください：

- Windows 10、Windows Server 2016、および Windows Server 2019 の場合

 > **Windows システム ツール** > **コントロール パネル** をクリックします。ハードウェアとサウンドグループで、**デバイスとプリンターの表示** をクリックします。

- Windows 8.1 の場合

マウスを、デスクトップの右下隅に移動します。メニューバーが表示されたら、**設定** をクリックして、**コントロール パネル** をクリックします。ハードウェアとサウンドグループで、**デバイスとプリンターの表示** をクリックします。

- Windows Server 2012 R2 の場合

スタート画面で**コントロールパネル** をクリックします。ハードウェアグループで、**デバイスとプリンターの表示** をクリックします。

- Windows Server 2012 の場合：

マウスを、デスクトップの右下隅に移動します。メニューバーが表示されたら、**設定** をクリックして、**コントロール パネル** をクリックします。ハードウェアグループで、**デバイスとプリンターの表示** をクリックします。

- Windows 7 および Windows Server 2008 R2 の場合：

 (スタート) > **デバイスとプリンター** をクリックします。

- Windows Server 2008 の場合：

 (スタート) > **コントロール パネル** > **ハードウェアとサウンド** > **プリンタ** をクリックします。

2. **Brother XXX-XXXX Printer** アイコンを右クリックし (XXX-XXXX はお使いのモデル名)、**印刷設定** を選択します。プリンタードライバーのオプションが表示された場合は、お使いのドライバーを選択します。

プリンタードライバーのダイアログボックスが表示されます。

3. **メンテナンスタブ** をクリックします。

4. 以下のオプションのいずれかを選択します。

オプション	説明
印刷品質のチェック...	テスト印刷を行って印刷品質を確かめるときに使用します。
ヘッド クリーニング...	手動でクリーニング処理を開始するときを使用します。テストページの文字や画像の上に線または空白が表示される場合に選択します。

5. 以下のいずれかを行ってください：

- 印刷品質のチェック...** を選択した場合、**スタート** をクリックします。

本製品はテストページを印刷します。

- ヘッド クリーニング...** を選択した場合、クリーニングタイプから**ブラックのみ**、**カラーのみ**、または**全色** を選択し、**次へ** をクリックします。

6. クリーニングの強度から**普通**、**強力**、または**超強力** を選択し、**次へ** をクリックします。

7. **スタート** をクリックします。

本製品はクリーニングを開始します。

✓ 関連情報

- [お使いのブラザー製品を清掃する](#)

関連トピック：

- 用紙の取り扱いと印刷の問題
 - 本製品からプリントヘッドのクリーニングをする
 - Web Based Management を使用してプリントヘッドのクリーニングをする
-

本製品の外側を清掃する

重要

- シンナーやベンジンなど揮発性の洗剤を使うと製品を傷つけるおそれがあります。
- アンモニアの成分を含んでいる洗剤は使わないでください。
- イソプロピルアルコールで操作パネルを拭かないでください。操作パネルにひびが入るおそれがあります。

1. 排紙ストッパーが開いている場合は、閉じて格納します。
2. 用紙トレイ (1) を本製品から完全に引き出します。

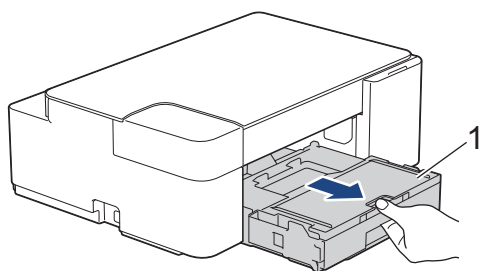

3. 柔らかくて繊維の出ない乾いた布で、本製品の外側を拭いてほこりを取り除きます。

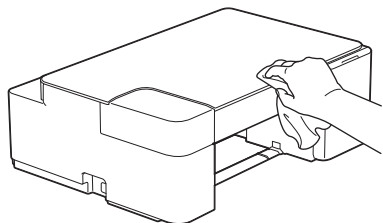

4. 排紙トレイカバーを持ち上げ、用紙トレイ内を空にします。

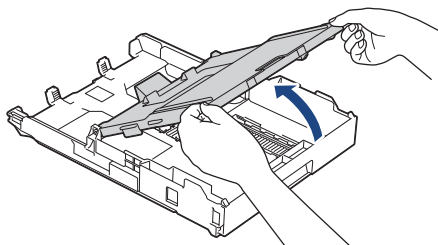

5. 柔らかくて繊維の出ない乾いた布で、用紙トレイの内側と外側を拭いてほこりを取り除きます。

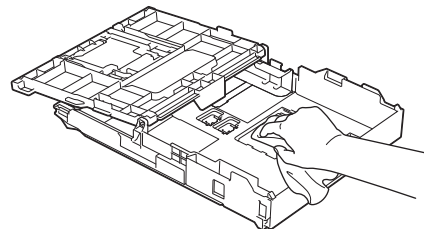

6. 排紙トレイカバーを閉じ、用紙トレイをゆっくと押して、製品に確実に取り付けます。

✓ 関連情報

- [お使いのブラザー製品を清掃する](#)

本製品のプラテンを清掃する

⚠ 警告

⚡ 感電する恐れがあるため、プラテンを清掃するときは必ず電源プラグを抜いてください。

1. 製品の電源プラグをコンセントから抜きます。
2. 排紙ストッパーが開いている場合は、閉じて格納します。
3. 用紙トレイ (1) を本製品から完全に引き出します。

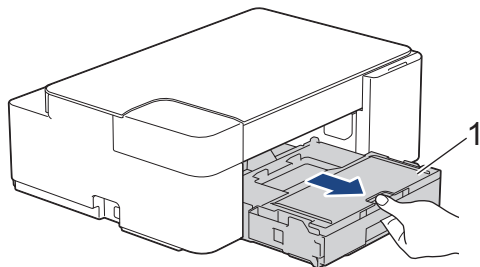

4. 柔らかくて繊維の出ない乾いた布でプラテン (1) やその周辺に飛び散ったインクをふき取ります。

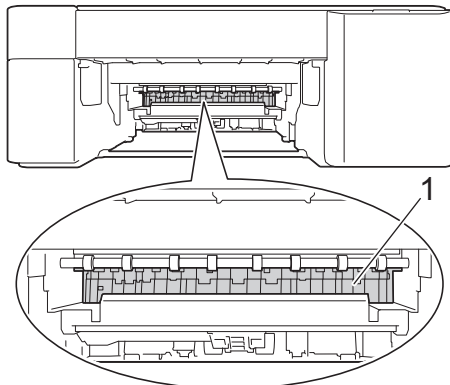

5. 用紙トレイをゆっくりと押して、製品に確実に取り付けます。
6. 電源プラグをコンセントに差し込みます。

✓ 関連情報

- [お使いのブラザー製品を清掃する](#)

関連トピック：

- [用紙の取り扱いと印刷の問題](#)

排紙ローラーを清掃する

排紙ローラーがインクで汚れていたり、紙粉がたまっていると、用紙送りトラブルを起こすおそれがあります。

警告

 感電する恐れがあるため、排紙ローラーを清掃するときは必ず電源プラグを抜いてください。

1. 製品の電源プラグをコンセントから抜きます。
2. 排紙ストッパーが開いている場合は、閉じて格納します。
3. 用紙トレイ (1) を本製品から完全に引き出します。

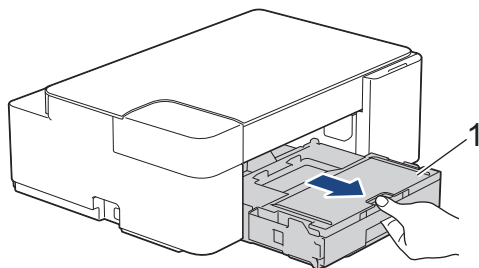

4. 水を含ませて固く絞った柔らかくて繊維の出ない布で、排紙ローラー (1) の前面と裏側を左右に拭きます。清掃後は、柔らかくて繊維の出ない乾いた布でローラーの水分を拭き取ってください。

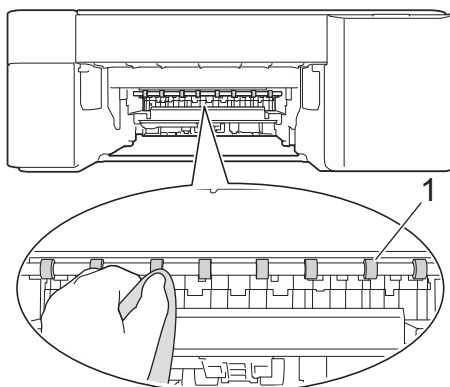

5. 用紙トレイをゆっくりと押して、製品に確実に取り付けます。
6. 電源プラグをコンセントに差し込みます。

 ローラーが乾くまで本製品を使用しないでください。ローラーが湿った状態で使用すると、給紙トラブルが起きるおそれがあります。

✓ 関連情報

- [お使いのブラザー製品を清掃する](#)

関連トピック：

- [用紙の取り扱いと印刷の問題](#)

ベースパッドを清掃する

ベースパッドを定期的に清掃することで、トレイに用紙が数枚しか残っていない場合に、用紙が複数枚給紙されるのを防ぐことができます。

1. 排紙ストッパーが開いている場合は、閉じて格納します。
2. 用紙トレイ (1) を本製品から完全に引き出します。

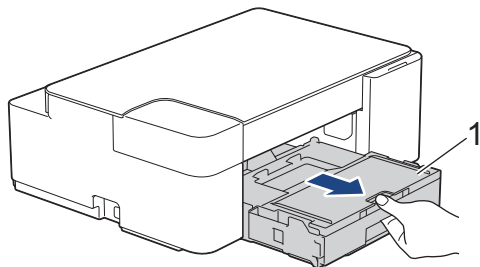

3. ベースパッド (1) を、水を含ませて固く絞った柔らかくて繊維の出ない布で拭きます。清掃後は、柔らかくて繊維の出ない乾いた布でパッドの水分を拭き取ってください。

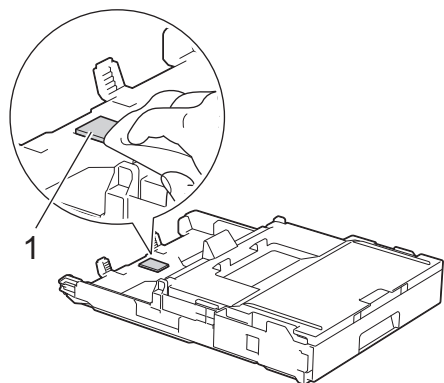

4. 用紙トレイをゆっくりと押して、製品に確実に取り付けます。

✓ 関連情報

- [お使いのブラザー製品を清掃する](#)

関連トピック：

- [用紙の取り扱いと印刷の問題](#)

給紙ローラーを清掃する

給紙ローラーの清掃を定期的に行うことで、給紙が適切に行われるようになり、紙詰まりを防ぎます。

1. 製品の電源プラグをコンセントから抜きます。
2. 排紙ストッパー (1) が開いている場合は、ストッパーを閉じてから排紙トレイ (2) を閉じます。

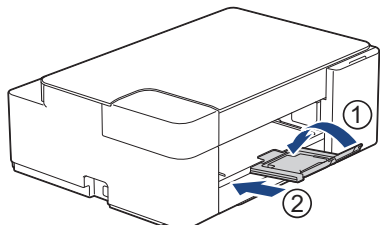

3. 用紙トレイを本製品から完全に引き出します。
4. 水にぬらして固く絞った、柔らかくて繊維の出ない布で、給紙ローラー (1) を拭きます。ゆっくりとローラーを回転させ、すべての面を拭きます。清掃後は、柔らかくて繊維の出ない乾いた布でローラーの水分を拭き取ってください。

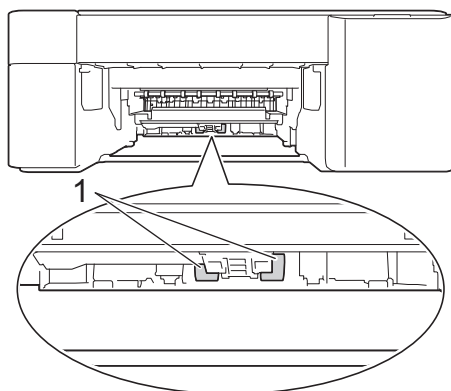

5. 用紙トレイをゆっくりと押して、製品に確実に取り付けます。
6. 電源プラグをコンセントに差し込みます。

✓ 関連情報

- [お使いのブラザー製品を清掃する](#)

関連トピック：

- [エラーおよびメンテナンスに関する LED 表示](#)
- [用紙の取り扱いと印刷の問題](#)

お使いのブラザー製品を確認する

- 印刷品質をチェックする
- 本製品の状態をパソコンで確認する (Windows)
- Brother iPrint & Scan を使用して本製品の状態を確認する (Windows/Mac)

印刷品質をチェックする

印刷の色や文字が薄かったり、筋が入ったり、または、表示されていない文字がある場合は、プリントヘッドのノズルが詰まっている可能性があります。チェックシートを印刷して、ノズルチェックのパターンを確認してください。

1.  (ストップ) と  (用紙) を同時に押します。

電源ランプ、警告ランプ、およびインクランプが1秒間点灯した後、インクランプが点滅し始めます。

2.  (用紙) を押します。

チェックシートが印刷されます。

3. チェックシートで4つの色の品質を確認します。

良い例

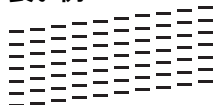

悪い例

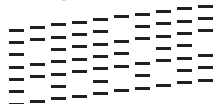

4. 品質が良くない場合は、プリントヘッドをクリーニングしてください。「関連情報」をご覧ください。

重要

プリントヘッドには触らないでください。プリントヘッドに触れると、回復不能な損傷につながり、保証が無効になる場合があります。



プリントヘッドのノズルが詰まると、次のように印刷されます。



プリントヘッドノズルをクリーニングすると、横筋が解消されます。



✓ 関連情報

- [お使いのブラザー製品を確認する](#)



関連トピック：

- [用紙の取り扱いと印刷の問題](#)
- [本製品からプリントヘッドのクリーニングをする](#)

本製品の状態をパソコンで確認する (Windows)

ステータスマニターは、1台または複数台の製品の状態をモニターするためのツールで、エラーが発生した場合には即座にユーザーに通知します。

以下のいずれかを行ってください：

- タスクトレイの  アイコンをダブルクリックします。
-  (**Brother Utilities**) を起動させ、ドロップダウンリストをクリックして、お使いの機器のモデル名を選択します (未選択の場合)。左ナビゲーションバーの **ツール** をクリックして、**ステータスマニター** をクリックします。



ウェブQ&A

ウェブQ&A ボタンをクリックして、トラブルシューティングのウェブサイトアクセスします。

印刷可能枚数表示設定

印刷可能枚数表示設定 ボタンをクリックして、印刷可能枚数目安の表示設定を変更します。

ブラザー純正消耗品サイトのご案内

ブラザー純正消耗品については、**ブラザー純正消耗品サイトのご案内** ボタンをクリックしてください。

エラーアイコン

アイコン	詳細
	インクの残量が少なくなっています。
	インクカートリッジの交換が必要です。
	インクカートリッジに問題があります。

✓ 関連情報

- お使いのブラザー製品を確認する
 - ステータスマニターとは (Windows)
 - ステータスマニター機能をオフにする (Windows)
 - ステータスマニターを閉じる(Windows)

関連トピック：

- [印刷ジョブをキャンセルする \(Windows\)](#)
-

ステータスマニターとは (Windows)

パソコンを起動すると、タスクトレイ上に**ブラザーステータスマニター**アイコンが表示されます。

- 緑色のアイコンは通常のスタンバイ状態を示しています。



- 黄色のアイコンは警告を示しています。



- 赤色のアイコンは何らかのエラーが起きていることを示しています。



- グレーのアイコンは本製品がオフラインの状態であることを示しています。



✓ 関連情報

- [本製品の状態をパソコンで確認する \(Windows\)](#)

ステータスマニター機能をオフにする (Windows)

ステータスマニター機能により、お使いのパソコンから接続している本製品に問題があった場合に、通知を受けられます。お買い上げ時の設定はこの PC から印刷したときのみです。設定をオフにするには、以下の手順に従ってください。

1.  (ブラザーステータスマニター) アイコンまたはウィンドウを右クリックし、**ステータスマニターの設定**を選択して、**オプション**をクリックします。
オプションウィンドウが表示されます。
2. **設定 1** タブをクリックし、**通知設定**で**なし**を選択します。
3. **OK** をクリックします。



ステータスマニター機能をオフにしている場合でも、ステータスマニターを表示させるといつでも本製品の状態を確認できます。



関連情報

- [本製品の状態をパソコンで確認する \(Windows\)](#)

▲ホーム > 日常のお手入れ > お使いのブラザー製品を確認する > 本製品の状態をパソコンで確認する (Windows) > ステータスマニターを閉じる(Windows)

ステータスマニターを閉じる(Windows)

1.  (ブラザーステータスマニター) アイコンまたはウィンドウを右クリックし、**閉じる**を選択します。
2. **OK** をクリックします。

関連情報

- [本製品の状態をパソコンで確認する \(Windows\)](#)

Brother iPrint&Scan を使用して本製品の状態を確認する (Windows/Mac)

Brother iPrint&Scan では、本製品の状態を確認できます。

1. Brother iPrint&Scan を起動します。

- Windows



(Brother iPrint&Scan) を起動します。

- Mac

Finder メニューバーで移動 > アプリケーションをクリックし、iPrint&Scan アイコンをダブルクリックします。

Brother iPrint&Scan 画面が表示されます。

2. お使いの製品が選択されていない場合は、製品を選択ボタンをクリックし、一覧からお使いのモデル名を選択します。OK をクリックします。

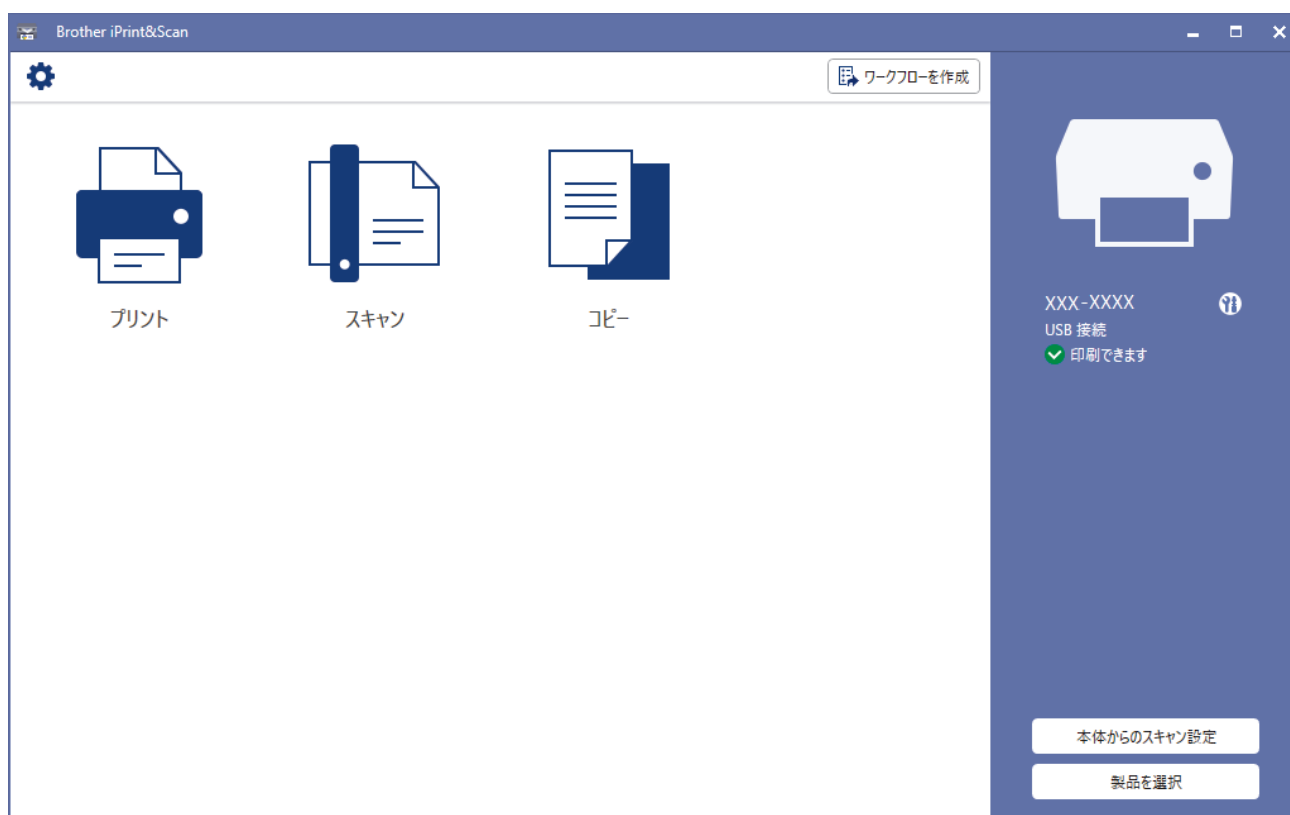

ステータスアイコン

アイコン	詳細
	緑色のアイコンは、正常な待機状態を表します。
	黄色のアイコンは、警告を表します。
	赤色のアイコンは、エラーが発生していることを表します。
	グレーのアイコンは、本製品がオフラインであることを表します。

エラーアイコン

アイコン	詳細
!	インクの残量が少なくなっています。
×	インクカートリッジの交換が必要です。
?	インクカートリッジに問題があります。



- アプリケーションのバージョンによって、実際の画面と異なる場合があります。
- インク残量は目安であり、実際のインク残量とは異なる場合があります。

✓ 関連情報

- [お使いのブラザー製品を確認する](#)

関連トピック：

- [Windows および Mac 向けの Brother iPrint&Scan の概要](#)

罫線ずれ、文字ぶれを改善する

本製品を移動した後などで、文字がずれていたり画像がぼやけている場合は、印刷位置を調整し用紙送りを調整して濃い筋を減らしてください。

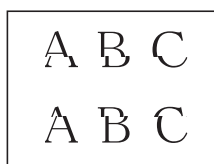
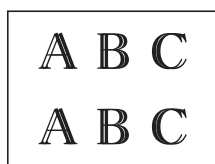

印刷位置を確認する前に、印刷品質を確認してください。「関連情報」をご覧ください。

1. 本製品の電源をオフにします。
2. **モノクロコピー**を押しながら本製品の電源を入れ、チェックシートが印刷されるまで**モノクロコピー**を長押しします。
電源ランプが点滅し、チェックシートが印刷されます。
3. **電源ランプ**がゆっくり点滅したら、チェックシートのマークが右下隅になるようにチェックシートを原稿台ガラスに置きます。

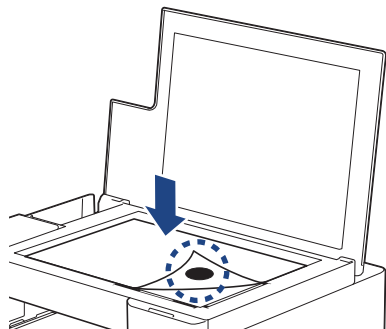

4. **モノクロコピー**または**カラーコピー**を押します。
本製品がスキャンを開始し自動調整を実行している間、**電源ランプ**が点滅します。

 スキャンが終了するとすぐに、LED に調整結果が示されます。

- 調整 OK の場合：
電源ランプがすばやく 3 回点滅し、本製品が待機状態に戻ります。
- 調整エラーがある場合：
警告ランプと**インクランプ**がすばやく 3 回点滅し、本製品が待機状態に戻ります。
この調整を最初からもう一度行う必要があります。

5. 印刷品質が改善されない場合は、印刷調整を再試行してください。

 印刷位置の確認はパソコンからも可能です。

✓ 関連情報

- [日常のお手入れ](#)

関連トピック：

- [Web Based Management](#) を使用して印刷位置を確認する
- [印刷品質をチェックする](#)

Web Based Management を使用して印刷位置を確認する

本製品を移動した後、文字がずれていたり画像がぼやけている場合は印刷位置を調整し、用紙送りを調整して濃い筋を減らしてください。

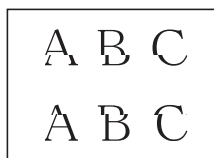
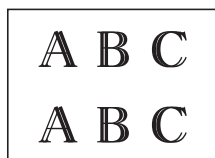

1. モバイル端末で Brother Mobile Connect を起動します。
2. 画面上部に表示されているモデル名をタップします。
3. **すべての本体設定**をタップします。
Web Based Management が表示されます。
4. 必要に応じて**ログイン**欄にパスワードを入力し、**ログイン**をタップします。

 本製品の設定を管理するためのお買い上げ時のパスワードは、製品背面にあり、「PwD」と表示されています。

5. ナビゲーションメニューに移動して、**基本設定 > 印刷精度補正**をタップします。

 画面の左側にナビゲーションメニューが表示されない場合は、☰から開始します。

6. 画面の指示に従います。

✔ 関連情報

- [日常のお手入れ](#)

関連トピック：

- [Web Based Management にアクセスする](#)
- [Brother Mobile Connect](#)

印刷オプションを変更して印刷結果を改善する

印刷結果が期待どおりにならない場合は、本製品の印刷設定を変更して、印刷品質を改善してください。これらの設定を使用すると、印刷速度が遅くなる場合があります。



- これらの設定を使用すると、本製品を使用してモバイル端末からコピーまたは印刷した場合の結果を向上させることができます。
- パソコンから印刷するとき印刷品質が低下する場合は、プリンタードライバーの設定を変更してください。

1. モバイル端末で Brother Mobile Connect を起動します。
2. 画面上部に表示されているモデル名をタップします。
3. **すべての本体設定**をタップします。
Web Based Management が表示されます。
4. 必要に応じて**ログイン**欄にパスワードを入力し、**ログイン**をタップします。



本製品の設定を管理するためのお買い上げ時のパスワードは、製品背面にあり、「Pwd」と表示されています。

5. ナビゲーションメニューに移動して、**基本設定 > 印刷設定オプション**をタップします。



画面の左側にナビゲーションメニューが表示されない場合は、☰から開始します。

6. にじみや紙詰まり等の問題が起きる場合は、**用紙汚れの低減**設定を構成します。
7. 印刷結果がずれる問題が発生する場合は、**片方向印刷**で**オン**を選択します。
8. **OK**をタップします。



関連情報

- [日常のお手入れ](#)

関連トピック：

- [その他の問題](#)
- [にじみや紙詰まりを防ぐ \(Windows\)](#)
- [印刷設定 \(Windows\)](#)
- [Web Based Management にアクセスする](#)
- [用紙の取り扱いと印刷の問題](#)
- [Brother Mobile Connect](#)

製品を梱包して輸送する

- 製品を移動させる場合は、製品と同梱されていた梱包材をお使いください。製品を傾けたり、上下逆さまにしないでください。製品が正しく梱包されていない場合、輸送中に製品が損傷しても保証の対象外となる場合があります。
- 適切な保険をかけて本製品を輸送してください。

重要

印刷後にプリントヘッドが止まっていることを確認してください。すべての動作音が止まったかどうか、よく確認してから電源プラグを抜いてください。止まっていることの確認を怠ると、印刷時の問題やプリントヘッドの損傷につながる可能性があります。

1. 製品の電源プラグをコンセントから抜きます。
2. 原稿台カバーを持ち上げます。
3. インターフェイスケーブルが接続されている場合は、本製品から取り外します。
4. 原稿台カバーを閉じます。

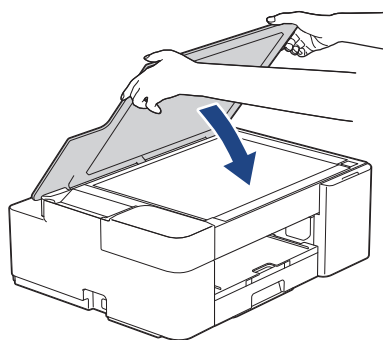

5. インクカバーを開きます。
6. インクリリースレバーを押してインクカートリッジを外し、取り出します。

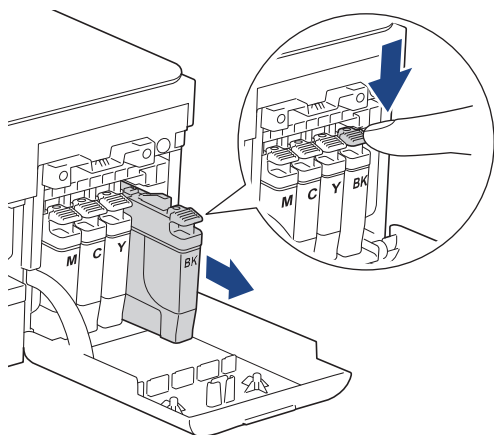

7. 製品を袋で包みます。

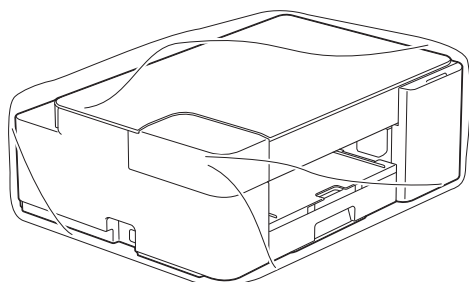

8. 下図のように同梱されていた梱包材を使用して購入時の箱に梱包します。使用済みのインクカートリッジを箱の中に梱包しないでください。

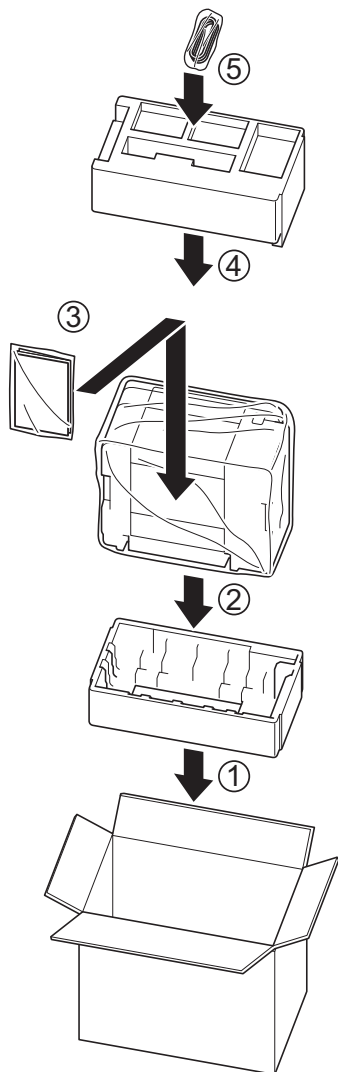

 交換のためお使いのブラザー製品を発送する場合は、本体のみ梱包してください。同梱品や印刷物は交換されてくる製品でご使用ください。

9. 箱を閉めて封をします。

関連情報

- [日常のお手入れ](#)

製品の設定

設定と機能をカスタマイズして、本製品をより効率的にご使用いただけます。

- [Web Based Management](#) を使用して製品の設定を変更する
- 停電になったときは（メモリー保存）

Web Based Management を使用して製品の設定を変更する

Web Based Management は、ハイパーテキスト転送プロトコル (HTTP) またはセキュアソケットレイヤー (SSL) 上のハイパーテキスト転送プロトコル (HTTPS) を使用して本製品を管理するための標準的なウェブブラウザを使用したユーティリティです。

- [Web Based Management とは](#)
- [Web Based Management にアクセスする](#)
- [Web Based Management へのログインパスワードを設定または変更する](#)
- [基本設定](#)

Web Based Management とは

Web Based Management は、ハイパーテキスト転送プロトコル (HTTP) またはセキュアソケットレイヤー (SSL) 上のハイパーテキスト転送プロトコル (HTTPS) を使用して本製品を管理するための標準的なウェブブラウザを使用するユーティリティです。



- Windows の場合は Microsoft Internet Explorer 11/Microsoft Edge、Mac の場合は Safari 10/11、Android (4.x 以降) の場合は Google Chrome™、iOS (10.x 以降) の場合は Google Chrome™/Safari が推奨されます。いずれのウェブブラウザの場合も、JavaScript および Cookies を有効にして使用してください。
- ネットワーク上で TCP/IP プロトコルを使用し、プリントサーバーとパソコンに有効な IP アドレスがプログラムされている必要があります。

XXX-XXXX brother

<

ログアウト

ホーム

ステータス

再読み込み間隔

基本設定

印刷

スキャン

管理者設定

オンライン機能

ネットワーク

ステータス

デバイスの状態

印刷できます

自動 再読み込み
 オフ
 オン

推定インク残量

カートリッジのインク

M	C	Y	BK

本体内のインク

推定印刷可能枚数

およその印刷可能枚数(ISO換算)

XXX	XXX	XXX	XXX
M	C	Y	BK

*表示枚数は概算枚数です。実際に印刷できる枚数とは異なる場合があります。

実際に表示される画面は、上の画面とは異なる場合があります。

✓ 関連情報

- [Web Based Management を使用して製品の設定を変更する](#)

Web Based Management にアクセスする

- Windows の場合は Microsoft Internet Explorer 11/Microsoft Edge、Mac の場合は Safari 10/11、Android (4.x 以降) の場合は Google Chrome™、iOS (10.x 以降) の場合は Google Chrome™/Safari が推奨されます。いずれのウェブブラウザの場合も、JavaScript および Cookies を有効にして使用してください。
- 本製品の設定を管理するためのお買い上げ時のパスワードは、製品背面にあり、「Pwd」と表示されています。本製品への不正アクセスを防ぐために、お買い上げ時のパスワードをすぐに変更することをお勧めします。お買い上げ時のパスワードは、ネットワーク設定リストでも確認できます。
- パスワードを数回間違えて入力すると、一定時間ログインできなくなります。ロックアウト設定は、Web Based Management で変更できます。
- 最大 8 台のパソコンまたは携帯端末を同時に Web Based Management にログインできます。9 番目の機器でログインすると、最初の機器がログアウトされます。
- Web Based Management で設定を行う場合、HTTPS セキュリティプロトコルを使用することをおすすめします。Web Based Management を使用して設定を変更するときに HTTP を使用している場合は、画面の指示に従って、安全な HTTPS 接続に切り替えてください。
- Web Based Management 設定に HTTPS を使用すると、ブラウザに警告ダイアログボックスが表示されます。警告ダイアログボックスが表示されないようにするには、自己署名証明書をインストールして SSL/TLS 通信を使用します。詳細については、「関連情報」をご覧ください。

- >> [Brother Mobile Connect から開始する](#)
- >> [Brother iPrint&Scan から開始する \(Windows/Mac\)](#)
- >> [ウェブブラウザから開始する](#)
- >> [Brother Utilities から開始する \(Windows\)](#)



Brother Mobile Connect から開始する

使用する前に、お使いの携帯端末に Brother Mobile Connect をインストールして設定する必要があります。

1. モバイル端末で Brother Mobile Connect を起動します。
2. 画面上部に表示されているモデル名をタップします。
3. **すべての本体設定**をタップします。
Web Based Management が表示されます。
4. 必要に応じて**ログイン**欄にパスワードを入力し、**ログイン**をタップします。
5. 画面左側のナビゲーションメニューを固定するには、☰をタップしてからをタップします。

これで本製品の設定の変更を行うことができます。

Brother iPrint&Scan から開始する (Windows/Mac)

1. Brother iPrint&Scan を起動します。
 - Windows
 (Brother iPrint&Scan) を起動します。
 - Mac
Finder メニューバーで**移動 > アプリケーション**をクリックし、iPrint&Scan アイコンをダブルクリックします。
Brother iPrint&Scan 画面が表示されます。
2. お使いの製品が選択されていない場合は、**製品を選択**ボタンをクリックし、一覧からお使いのモデル名を選択します。OK をクリックします。
3.  (**本体設定**) をクリックします。
4. **すべての設定**をクリックします。

Web Based Management が表示されます。

5. 必要に応じて**ログイン**欄にパスワードを入力し、**ログイン**をクリックします。
6. 画面左側のナビゲーションメニューを固定するには、**☰**をクリックしてから**✖**をクリックします。

これで本製品の設定の変更を行うことができます。

ウェブブラウザから開始する

1. ウェブブラウザを起動します。
2. ブラウザーのアドレスバーに「https://製品の IP アドレス」と入力します（「製品の IP アドレス」には、本製品の IP アドレスを入力します）。

例：

https://192.168.1.2



ドメイン名システムを使用しているか、NetBIOS 名を有効にしている場合、IP アドレスの代わりに「SharedPrinter」など、他の名前を入力することができます。

例：

https://SharedPrinter

NetBIOS 名を有効にした場合は、ノード名も使用できます。

例：

https://brnxxxxxxxxxxxx

NetBIOS 名は、ネットワーク設定リストで確認できます。

3. 必要に応じて**ログイン**欄にパスワードを入力し、**ログイン**をクリックします。
4. 画面左側のナビゲーションメニューを固定するには、**☰**をクリックしてから**✖**をクリックします。

これで本製品の設定の変更を行うことができます。

Brother Utilities から開始する (Windows)

1.  (**Brother Utilities**) を起動させ、ドロップダウンリストをクリックして、お使いの機器のモデル名を選択します（未選択の場合）。
2. 左ナビゲーションバーの**ツール**をクリックして、**本体設定**をクリックします。
Web Based Management が表示されます。
3. 必要に応じて**ログイン**欄にパスワードを入力し、**ログイン**をクリックします。
4. 画面左側のナビゲーションメニューを固定するには、**☰**をクリックしてから**✖**をクリックします。

これで本製品の設定の変更を行うことができます。

プロトコル設定を変更する場合、設定を有効にするには、**OK** をクリックした後、本製品を再起動する必要があります。

設定を変更した後、**ログアウト**をクリックします。

✓ 関連情報

- [Web Based Management を使用して製品の設定を変更する](#)

関連トピック：

- [ネットワーク設定リストを印刷する](#)
- [自己署名証明書を作成する](#)
- [管理者権限を持つ Windows ユーザー用の自己署名証明書をインストールする](#)
- [Brother Mobile Connect](#)

Web Based Management へのログインパスワードを設定または変更する

本製品の設定を管理するためのお買い上げ時のパスワードは、製品背面にあり、「PwD」と表示されています。本製品への不正アクセスを防ぐために、お買い上げ時のパスワードをすぐに変更することをお勧めします。

1. モバイル端末で Brother Mobile Connect を起動します。
2. 画面上部に表示されているモデル名をタップします。
3. **すべての本体設定**をタップします。
Web Based Management が表示されます。
4. 以下のいずれかを行ってください：
 - 事前にパスワードを設定してある場合は、そのパスワードを入力し、**ログイン**をタップします。
 - 事前にパスワードを設定していない場合は、初期ログインパスワードを入力し、**ログイン**をタップします。
5. ナビゲーションメニューに移動して、**管理者設定 > ログインパスワード**をタップします。



画面の左側にナビゲーションメニューが表示されない場合は、☰から開始します。

6. 画面のガイドラインに従って、**新しいパスワードの入力欄**にパスワードを入力します。
7. **新しいパスワードの確認欄**に、パスワードをもう一度入力します。
8. **OK**をタップします。



ログインパスワードメニューでロックアウト設定を変更することもできます。



関連情報

- [Web Based Management を使用して製品の設定を変更する](#)

関連トピック：

- [Brother Mobile Connect](#)

基本設定

- スリープモードに入る時間を設定する
- 自動電源オフ機能を設定する
- 日時を設定する
- 印刷音を軽減する
- レポートとシートに印刷される言語を変更する

スリープモードに入る時間を設定する

スリープモード（または省電力モード）に設定すると、消費電力を節約することができます。製品がスリープモードに入ると、電源がオフになったように見えます。印刷ジョブを受信すると、起動し印刷を開始します。以下の手順で、製品がスリープモードに入るまでの時間（カウントダウン）を設定します。

- 製品で印刷ジョブを受信するなど、何らかの操作が行われると、タイマーが再度始動します。
 - お買い上げ時の設定は 5 分です。
1. モバイル端末で Brother Mobile Connect を起動します。
 2. 画面上部に表示されているモデル名をタップします。
 3. **すべての本体設定**をタップします。
Web Based Management が表示されます。
 4. 必要に応じて**ログイン**欄にパスワードを入力し、**ログイン**をタップします。



本製品の設定を管理するためのお買い上げ時のパスワードは、製品背面にあり、「Pwd」と表示されています。

5. ナビゲーションメニューに移動して、**基本設定 > スリープモード**をタップします。



画面の左側にナビゲーションメニューが表示されない場合は、☰から開始します。

6. **スリープモード**欄に入力します（1～60）。
7. **OK** をタップします。



関連情報

- [基本設定](#)

関連トピック：

- [自動電源オフ機能を設定する](#)
- [Web Based Management にアクセスする](#)
- [Brother Mobile Connect](#)

自動電源オフ機能を設定する

自動電源オフ機能を使用すると、消費電力を減らすことができます。製品がスリープモードから自動電源オフになるまでの時間を設定します。この機能がオフに設定されている場合、製品の電源は手動でオフにする必要があります。

自動電源オフ機能により電源がオフになった製品の電源を入れるには、 (ストップ) を押します。



以下の場合、自動電源オフは使用できません。

- 本製品が無線 LAN に接続している場合。
- Wi-Fi がオンに設定されている場合。

1. モバイル端末で Brother Mobile Connect を起動します。
2. 画面上部に表示されているモデル名をタップします。
3. **すべての本体設定**をタップします。
Web Based Management が表示されます。
4. 必要に応じて**ログイン**欄にパスワードを入力し、**ログイン**をタップします。



本製品の設定を管理するためのお買い上げ時のパスワードは、製品背面にあり、「Pwd」と表示されています。

5. ナビゲーションメニューに移動して、**基本設定 > 自動電源オフ**をタップします。



画面の左側にナビゲーションメニューが表示されない場合は、**≡**から開始します。

6. **自動電源オフ**ドロップダウンリストをタップし、使用するオプションを選択します。
7. **OK**をタップします。



関連情報

- [基本設定](#)

関連トピック：

- [スリープモードに入る時間を設定する](#)
- [Web Based Management にアクセスする](#)
- [Brother Mobile Connect](#)

日時を設定する

本製品に設定されている時刻が、認証を行うサーバーで使用されている時刻と一致するように、Web Based Management を使用して、日付と時刻が正しく設定されていることを確認してください。

1. モバイル端末で Brother Mobile Connect を起動します。
2. 画面上部に表示されているモデル名をタップします。
3. **すべての本体設定**をタップします。
Web Based Management が表示されます。
4. 必要に応じて**ログイン**欄にパスワードを入力し、**ログイン**をタップします。



本製品の設定を管理するためのお買い上げ時のパスワードは、製品背面にあり、「Pwd」と表示されています。

5. ナビゲーションメニューに移動して、**管理者設定 > 時計設定**をタップします。



画面の左側にナビゲーションメニューが表示されない場合は、☰から開始します。

6. **日付** 欄に日付を入力します。
7. **時間** 欄に時刻を入力します。
8. **OK** をタップします。



関連情報

- [基本設定](#)

関連トピック：

- [Web Based Management にアクセスする](#)
- [Brother Mobile Connect](#)

印刷音を軽減する

静音モードでは、印刷時の音を軽減することができます。静音モードが有効なときは、印刷速度が遅くなります。

お買い上げ時の設定はオフです。

1. モバイル端末で Brother Mobile Connect を起動します。
2. 画面上部に表示されているモデル名をタップします。
3. **すべての本体設定**をタップします。

Web Based Management が表示されます。

4. 必要に応じて**ログイン**欄にパスワードを入力し、**ログイン**をタップします。



本製品の設定を管理するためのお買い上げ時のパスワードは、製品背面にあり、「PwD」と表示されています。

5. ナビゲーションメニューに移動して、**印刷 > 印刷**をタップします。



画面の左側にナビゲーションメニューが表示されない場合は、**≡**から開始します。

6. **静音モード**オプションで**オン**（または**オフ**）を選択します。
7. **OK**をタップします。



関連情報

- [基本設定](#)

関連トピック：

- [用紙の取り扱いと印刷の問題](#)
- [Web Based Management にアクセスする](#)
- [Brother Mobile Connect](#)

レポートとシートに印刷される言語を変更する

必要に応じてレポートとシートに印刷される言語を変更します。

1. モバイル端末で Brother Mobile Connect を起動します。
2. 画面上部に表示されているモデル名をタップします。
3. **すべての本体設定**をタップします。
Web Based Management が表示されます。
4. 必要に応じて**ログイン**欄にパスワードを入力し、**ログイン**をタップします。



本製品の設定を管理するためのお買い上げ時のパスワードは、製品背面にあり、「Pwd」と表示されています。

5. ナビゲーションメニューに移動して、**基本設定 > 表示言語設定**をタップします。



画面の左側にナビゲーションメニューが表示されない場合は、☰から開始します。

6. **表示言語設定**ドロップダウンリストから言語を選択します。
7. **OK** をタップします。



関連情報

- [基本設定](#)

関連トピック：

- [Web Based Management にアクセスする](#)
- [Brother Mobile Connect](#)

停電になったときは（メモリー保存）

- メニュー設定は永久に保存され、消去されません。
- 一時的な設定は消去されます。
- 日付と時刻を再入力する必要があります。

✓ 関連情報

- [製品の設定](#)

付録

- 仕様
- 消耗品のご案内
- アフターサービスのご案内

仕様

- >> 基本仕様
- >> 原稿サイズ
- >> 印刷用紙
- >> コピー
- >> スキャナー
- >> プリンター
- >> インターフェイス
- >> ネットワーク
- >> パソコン使用環境

基本仕様

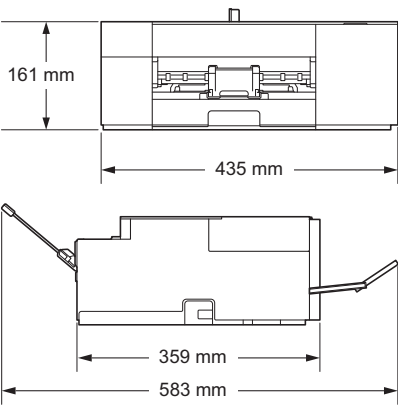
記録方式		インクジェット	
プリントヘッド	ブラック	圧電アクチュエータ 210 ノズル×1	
	カラー	圧電アクチュエータ 70 ノズル×3	
メモリー容量		128MB	
電源		AC100V 50/60Hz	
消費電力 ¹		DCP-J1200N コピー時 ² : 約 13W 稼働準備時 ³ : 約 2.5W スリープモード時 ³ : 約 0.8W 電源オフ時 ^{3,4} : 約 0.2W	
外形寸法		DCP-J1200N 	
製品重量		DCP-J1200N 6.1kg	
稼働音	音圧レベル	印刷時	約 56dB (A) ⁵
	音響レベル	印刷時	・ LWAd = 6.71 B(A) (モノクロ) ・ LWAd = 6.41 B(A) (カラー)
温度	動作保証温度	10～35°C	
	最高印刷品質保証温度	20～33°C	
湿度	動作保証湿度	20～80% (結露なきこと)	
	最高印刷品質保証湿度	20～80% (結露なきこと)	

¹ 全モード USB 接続時。消費電力値は使用環境、部品磨耗などにより若干異なることがあります。

² 片面印字、画質：標準、原稿：ISO/IEC 24712 印刷パターン時。

³ IEC 62301 Edition 2.0 による測定値。

- 4 ヘッドクリーニングなどのために定期的に電源 OFF が解除されます。必要な処理終了後は再度、解除前の状態となります。
- 5 印刷環境によって、稼働音の数値は変わります。

原稿サイズ

原稿サイズ	原稿台ガラス使用時（幅）	最大 215.9mm
	原稿台ガラス使用時（長さ）	最大 297mm

印刷用紙

給紙	用紙トレイ	用紙タイプ ¹	普通紙、インクジェット紙（コート紙）、光沢紙、再生紙
		用紙サイズ	A4、レター、B5（JIS）、B6（JIS）、A5、A6、ポストカード、インデックスカード、L判、2L判、はがき、往復はがき、Com-10、DL封筒、長形3号封筒、長形4号封筒、洋形2号封筒、洋形4号封筒
		最大用紙容量	普通紙 150 枚（80 g/m ² ）、はがき 50 枚、光沢紙 20 枚
	手差しトレイ	用紙タイプ ¹	普通紙、インクジェット紙（コート紙）、光沢紙、再生紙
		用紙サイズ	A4、レター、B5（JIS）、B6（JIS）、A5、A6、ポストカード、インデックスカード、L判、2L判、はがき、往復はがき、Com-10、DL封筒、長形3号封筒、長形4号封筒、洋形2号封筒、洋形4号封筒
		最大用紙容量	最大 1 枚
排紙 ¹		最大 50 枚（80g/m ² 普通紙）（印刷面を上にして排紙トレイに排出されます。）	

- ¹ 光沢紙を使用する場合は、出力紙の汚れを避けるために、速やかに排紙トレイから出力紙を取り除いてください。

コピー

カラー／モノクロ	対応／対応
コピー読み取り幅	204mm ¹
連続複写枚数	最大 99 ページ
拡大縮小	25～400%（1%刻み） ²
解像度	最大 1200 × 1800dpi

- ¹ A4 サイズコピー時。
- ² Brother iPrint&Scan と Brother Mobile Connect を使用してコピーする場合。

スキャナー

カラー／モノクロ	対応／対応
TWAIN 対応	対応 （Windows 7 SP1 / Windows 8.1 / Windows 10）
WIA 対応	対応 （Windows 7 SP1 / Windows 8.1 / Windows 10）
カラー階調	30 ビットカラー処理（入力） 24 ビットカラー処理（出力）
グレースケール	10 ビットカラー処理（入力） 8 ビットカラー処理（出力）
解像度	最大 19200 × 19200dpi（補間） ^{1 2} 最大 1200 × 2400dpi（光学）

最大読取領域 (片面原稿)	幅：最大 213.9mm 長さ：最大 295mm
------------------	-----------------------------

- Windows 7 SP1、Windows 8.1、および Windows 10 で WIA ドライバーをご使用の場合は、最大 1200×1200 dpi までの読み取りとなります (Scanner Utility を使用すれば、19200×19200 dpi まで利用できます)。
- スキャン解像度が高くなると、スキャン範囲が狭くなる場合があります。

プリンター

解像度	最大 1200 x 6000dpi (Windows のみ)
印刷幅 ¹	204mm ふちなし印刷 ² ：210mm
ふちなし印刷	A4、レター、A6、ポストカード、インデックスカード、はがき、L 判、2L 判
印刷速度	Brother ウェブサイトで、お使いのモデルのページをご覧ください。

- A4 サイズに印刷時。
- ふちなし印刷機能がオンの場合。

インターフェイス

USB ^{1 2}	2 m 以下の USB2.0 インターフェイスケーブルをご使用ください。
無線 LAN	IEEE 802.11b/g/n (インフラストラクチャ) IEEE 802.11g/n (Wireless Direct)

- USB2.0 ハイスピードインターフェイスが使用できます。USB1.1 インターフェイスに対応したパソコンにも接続可能です。
- サードパーティ製の USB ポートには対応していません。

ネットワーク



本製品をネットワークに接続することで、ネットワーク印刷とネットワークスキャンが可能になります。

ネットワークセキュリティ (無線)		SSL/TLS (IPPS, HTTPS)
無線セキュリティ		SSID (最大 32 桁まで)、WEP 64/128 bit、WPA-PSK (TKIP/AES)、WPA2-PSK (TKIP/AES)
無線セットアップサポートユーティリティ	WPS	対応

パソコン使用環境

対応している OS とソフトウェア機能

OS		インターフェイス		プロセッサ	必要なディスク容量 ¹	
		USB ²	無線 LAN (Wi-Fi)		ドライバー	その他のソフトウェア (ドライバーを含む)
Windows	Windows 7 SP1 ^{3 4} 5	印刷 スキャン		32 ビット (x86)、もしくは 64 ビット (x64) プロセッサ	650 MB	1.3 GB
	Windows 8.1 ^{3 4}					
	Windows 10 Home ^{3 4}					

	Windows 10 Pro ^{3 4} Windows 10 Education ^{3 4} Windows 10 Enterprise ^{3 4}				
	Windows Server 2008 ⁵	-	印刷		50 MB
	Windows Server 2008 R2 ⁵ Windows Server 2012 Windows Server 2012 R2 Windows Server 2016 Windows Server 2019			64 ビット (x64) プロセッサ	
Mac ⁶	macOS v10.14.6 macOS v10.15.x macOS v11	印刷 スキャン		64 ビットプロセッサ	- 550 MB

- 1 本製品に CD-ROM が付属していない場合、ソフトウェアをインストールするにはインターネット接続が必要です。
- 2 サードパーティ製の USB ポートには対応していません。
- 3 WIA ドライバーは解像度 1200 x 1200 dpi まで対応しています。Brother Scanner Utility は解像度 19200 x 19200 dpi まで対応していません。
- 4 Nuance™ PaperPort™ 14SE は、Windows 7 SP1、Windows 8.1、Windows 10 Home、Windows 10 Pro、Windows 10 Education、および Windows 10 Enterprise に対応しています。
- 5 Windows 7 SP1 / Windows Server 2008 / Windows Server 2008 R2 は、2023 年 1 月 10 日まで拡張セキュリティ更新プログラムでサポートされています。
- 6 macOS の免責事項
AirPrint 対応：Mac を経由して印刷したり、スキャンしたりするには、AirPrint を使用する必要があります。本製品には Mac 用ドライバーは付属されていません。

最新のドライバーアップデートについては、support.brother.co.jp で、お使いのモデルのソフトウェアダウンロードページを参照してください。

記載の商標及び、ブランド名、製品名の所有権は各社にあります。

✓ 関連情報

- 付録

消耗品のご案内

消耗品	<p>インクや用紙などの消耗品は、残りが少なくなったらなるべく早くお買い求めください。本製品の機能および印刷品質維持のため、下記の弊社純正品または推奨品のご使用をお勧めします。純正品は、弊社公式直販サイト「ブラザーダイレクトクラブ」でもご購入になれます。</p> <p><input type="text" value="ブラザーダイレクトクラブ"/> <input type="button" value="検索"/></p> <p>direct.brother.co.jp</p> 	<p>お電話によるご注文 フリーダイヤル：☎0120-118-825（土・日・祝日、弊社指定休日を除く 9時～12時、13時～17時）</p>
インクカートリッジ	<p><ブラック（黒）> LC414BK <イエロー（黄）> LC414Y <シアン（青）> LC414C <マゼンタ（赤）> LC414M</p>	
インクカートリッジの寿命	<p>本製品にはじめてインクカートリッジをセットした場合は、本体にインクを充填させるため、2回目以降にセットするインクカートリッジと比較して印刷可能枚数が少なくなります。</p>	

消耗品はブラザー純正品をお勧めします

印刷品質・性能を安定した状態でご使用いただくために、ブラザー純正の消耗品及びオプションのご使用をお勧めします。純正品以外のご使用や、本製品インクカートリッジにインクを補充してのご使用は、印刷品質の低下や製品動作の不具合、製品本体の故障など、製品に悪影響を及ぼす場合があります。純正品以外を使用したことによる故障は、保証期間内や保守契約時でも有償修理となりますのでご注意ください。（純正品以外の全ての消耗品が必ず不具合を起こすと断定しているわけではありません。）

✓ 関連情報

- ・ 付録

アフターサービスのご案内

- >> 製品登録
- >> 各種サポート情報
- >> ブラザーコールセンター
- >> 安心と信頼の修理サービス

製品登録

Brother Online マイ製品サポート

ご登録いただくと、お持ちの製品をより便利に、安心にご利用いただけるようになります。

オンラインユーザー登録 ▶ <https://online.brother.co.jp>

各種サポート情報

サポートサイト

よくあるご質問 (Q&A) や、最新のソフトウェアおよび製品マニュアル (電子版) のダウンロードなど、各種サポート情報を提供しています。

サポート ブラザー

support.brother.co.jp

Brother SupportCenter は、ブラザー製品の最新サポート情報を提供するモバイルアプリです。ダウンロードするには App Store または Google Play™ にアクセスしてください。



ブラザーコールセンター

0570-061016

受付時間：月～土 9:00～18:00 日曜日・祝日・弊社指定休日を除きます。

※ブラザーコールセンターは、ブラザー販売株式会社が運営しています。

※本書に乱丁、落丁があったときは、ブラザーコールセンターにご連絡ください。

安心と信頼の修理サービス

- **製品ご購入後 1 年間無償保証いたします。**
※この場合、修理料金を無償とし、送料を含むその他費用はお客様の負担となります。
- **コールセンターでの診断後、修理が必要と判断された場合 ▶ 48 時間以内に故障機の回収。** ※一部地域を除く
事前にお客様のご都合をお伺いし、宅配便により故障機を回収します。
- **故障機の回収後、5 日以内に修理完了品をお届け。**
※修理内容やお住まいの地域によっては、お届けに 5 日以上かかる可能性があります。

関連情報

- 付録

brother



JPN
Version D